

AS



Nr. 40

4 PAZDZIERN. 1936
CENA 40 GROSZY



ZAGNIEWANA

Simone Simon,
gwiazda „Foxa”

Nagrody konkursu sportowego.

W miniejszym numerze zamieszczamy część nagród naszego „Konkursu na najestetyczniejszy wygląd sportsmenki”. Druga grupa ukaże się już w następnym numerze „Asa”.

Spełniając zapowiedź szczegółowego zaznajomienia Czytelników z wynikami Konkursu, podajemy, że: lauretka Działu jeździeckiego (I. nagroda) p. inż. **Marja Voelplowa** (Lwów) otrzymała 748 głosów — laureatka Działu myśliwskiego p. **Anna z br. Graeów Pętkowska** (Wielkopolska) otrzymała 893 głosy — laureatka Działu żeglarskiego p. **Elżbieta Wiczorkowska** (Wilno) otrzymała 647 głosów — laureatka Działu kajakowego p. **Iza Kosińska** (Kraków) otrzymała 426 głosów. Dalsze wyniki zamieścimy przy drugiej grupie nagród.

Redakcja.

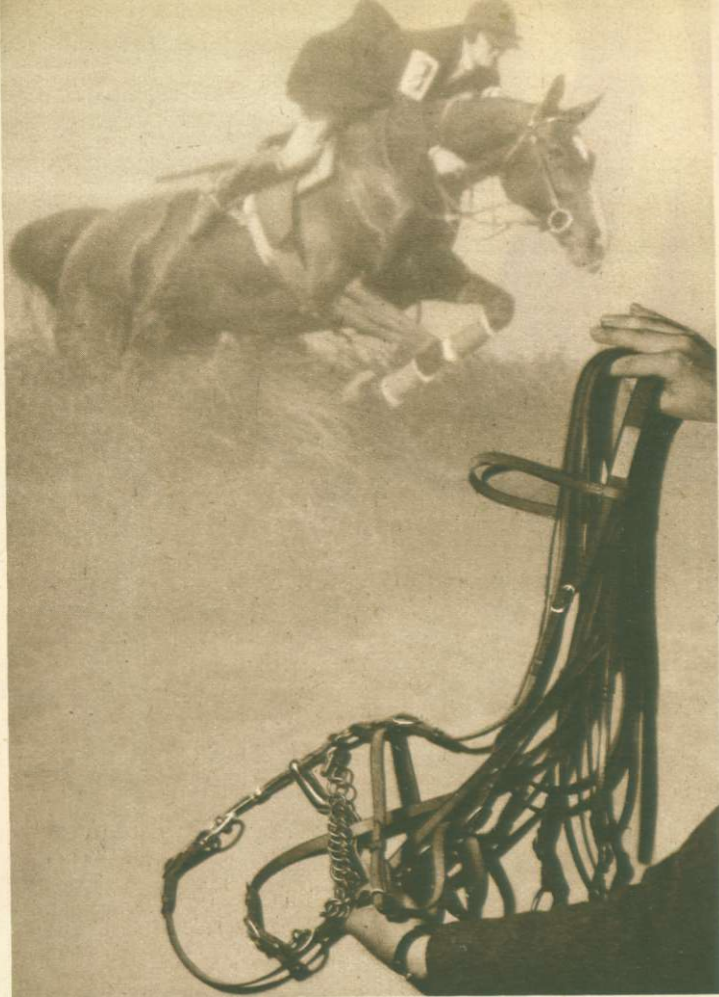

I. nagroda w dziale jeździeckim: Uzda angielska, munsztukowa z firmy Ignacy Rybka, Kraków, Florjańska 13.



Nagrada w dziale żeglarskim: Zegarek sportowy do torebki z firmy Józef Płonka, Kraków, Szewska 12.



Nagrada w dziale myśliwskim: Sztucer marki „Savage” U. S. A. kaliber 6.5 z firmy Józef Splichal Syn, Kraków, Sławkowska 16.



Nagrada w dziale wioślarskim (kajaki): Zegarek sportowy na rękę, marki „Marvin” z firmy Józef Płonka, Kraków, Szewska 12.

WYDAWCA: SPÓŁKA WYDAWNICZA „KURYER” S. A.
 REDAKTOR ODPOWIEDZIALNY: JAN STANKIEWICZ
 KIEROWNIK LITERACKI: JULJUSZ LEO.
 KIEROWNIK GRAFICZNY: JANUSZ MARJA BRZESKI.
 ADRES REDAKCJI I ADMINISTRACJI: KRAKÓW, WIELOPOLE 1 (PAŁAC PRASY). — TEL. 150-60, 150-61, 150-62, 150-63, 150-64, 150-65, 150-66
 KONTA P. K. O. KRAKÓW NR. 400.200.



CENA NUMERU GROSZY 40

PRENUMERATA KWARTALNA 4 ZŁ. 50 GR.

CENY OGŁOSZEN: Wysokość kolumny 275 mm. — Szerokość kolumny 200 mm. — Strona dzieli się na 3 łamy, szerokość łamy 63 mm. Cała strona zł. 600. Pół strony zł. 300. 1 m. w 1 łamie 90 gr. Za ogłoszenie kolorowe doliczamy dodatkowo 50% za każdy kolor. prócz zasadniczego. Żadnych zastrzeżeń co do miejsca zamieszczenia ogłoszenia nie przyjmujemy

Numer 40

Niedziela 4 października 1936

Rok II

ASY NUMERU 40-GO:

IDEE PRZEWODNIE NOWOCZESNEJ FOTOGRAFIKI.
 Od dagerotypów do obrazów fotograficznych Man Ray'a i Henri Florence'a. Str. 4-6.

MIASTO PRZYSZŁOŚCI.
 Jak będzie wyglądać nowa dzielnica Londynu, wzorowana na wskazaniach ultramodernistycznej architektury. Str. 8.

OD ROBERTSONA DO LUMIERE'A.
 Gdzie należy się doszukiwać początków kinematografii. Str. 10.

MIŁOŚĆ WŚRÓD ZWIERZĄT.
 Badania uczonych, które doprowadziły do ustalenia form seksu przedstawicieli fauny naszego globu. Str. 12-14.

W GÓRĘ! — W GÓRĘ, MIŁY BRACIE!
 Ośrodek sportu balonowego w Moście św. przykładem zrozumienia idei, która powinna przeniknąć całe społeczeństwo. Str. 15.

W RYTM WOJSKOWEGO MARSZA...
 O orkiestrach wojskowych, ich stroju i roli, jaką spełniają w armiach różnych państw. Str. 16-17.

HASŁA I GESTY.
 Jak ludzkość podlegała wpływom wielkich mówców, rzucających nowe, efektowne programy polityczne. Str. 18-19.

CÉCILE SOREL O POLSCE.
 Hrabina de Segur po sukcesach, odniesionych na scenie warszawskiej, dzieli się wrażeniami z artystycznej podróży w wywiadzie, udzielonym korespondentowi „Asa”. Str. 20.

Nasz przebój muzyczny. TO JEST MAGAZYN „AS”!
 Foxtrot — piosenka Juliusza Leo — słowa Witolda Zechentera. Str. 22

GIMNASTYKA NAJLEPIEJ KONSERWUJE NASZĄ MŁODOŚĆ!
 Jesienna szaruga zmusza nas do przeniesienia ćwiczeń fizycznych z boisk do hal gimnastycznych. Str. 28-29.

Powieść. — Nowela. — Życie towarzyskie i artystyczne. — Dział gospodarstwa domowego. — Kącik filatelistyczny. — Roboty ręczne. — Humor i rozrywki umysłowe. — Na scenie. — Z estrady. — Program radiowy.



Presse-Photo — Berlin.

Jedną z wytwórni niemieckich nakręca obecnie film p. t. „Gra na pokładzie”, którego tłem jest życie na wielkim transatlantyku „Bremen”. Główną rolę kreuje znany berliński artysta filmowy i sceniczny Wiktor de Kowa. Widzimy go na zdjęciu, oparłego o balustradę górnego pokładu „Bremen”, w czasie pauzy między zdjęciami.

P

o stu latach od epoki Niepcer'a i Daguerre'a i Talbot'a, fotografia osiągnęła niemal wyżyny doskonałości. Produkcja

całego świata wyrzuca dziś z fabryk olbrzymią ilość praktycznych i tanich standaryzowanych i luksusowych modeli aparatów fotograficznych, umożliwiającą dziś nawet niezamożnym fotografowanie.

Fotografia stała się dziś sztuką ulicy. Dla większości jest ona pamiątką utrwalo-nych wrażeń, miłą i pożyteczną zabawką a nader rzadko... sztuką.

Kliska fotograficzna jest niczym innym, jak tylko dokumentem teraźniejszości. Dokument ten posiada przeważnie charakter banalu, a wyjątkowo jest pięknym spojrzeniem artysty na świat Boży, uchwyceniem prawdy życia, tempa i rytmiki teraźniejszości.

Rozwój fotografii rozpowszechnił nowe bezsensowne szablony.

Photomaton zastępuje miniatury 18-wieczne. Stereotypowa fotografia agencji, zastępuje artystyczną ilustrację życia, rytą dawniej, w drzewie czy w stali przez artystę malarza.

Czarodziejska skrzynka aparatu fotograficznego przywłaszczyła sobie zdolności rysownika i malarza.

Fotografia zawodowa popadła w rozpaczliwą nudę przez użycie szablonu pracownianego. Retusz negatywny i pozytywny zaciera prawdę życia naiwnie schematyzując elementy portretu, czy pejzażu.

Poniżej: *Śpiące dziecko* — Gilbert Cousland (Anglja).



Oto jak wyglądały pierwsze fotografie, t. zw. dagerotypy, wykonane na blasze. — Kolekcja Roger Petin.

IDEE przewodnie NOWOCZESNEJ FOTO GRAFIKI

Upłynęło wiele czasu i wiele stoczono walk, zanim fotografia wyzwoliła się z nalatów i banalu obcych wpływów. Długo trwał okres naśladownictwa w t. zw. „artystycznej fotografii“, która pragnęła upodobnić fotograficzną odbitkę, raz do rysunku ołówkowego, to do obrazu olejnego, malowanego na płótnie, to znowu do akwaforty, lub innych graficznych technik artystycznych. Naśladownictwo malar-skich sposobów było wielką omyłką fotografii.

Głębką rację ma J. M. Brzeski w artykule „I. K. C.“ z 17. I 33 r., twierdząc, iż mylnym jest przeświadczenie, że t. zw. guma, przetłok i inne brom-oleje są czysto fotograficznymi technikami. Są to jedynie pseudo uszlachetniające metody reprodukcyjne negatywu, najczęściej o przeciętnej wartości. Jeżeli normalna kopia będzie ciekawą, to dlatego, iż ciekawym był sposób patrzenia fotografującego.

Jeżeli zaś kopia przetłokowa wypadnie efektownie, to rezultat nie będzie decydował o wartościach wyżej wspomnianych, lecz mówić będzie jedynie o staranności i pomysłowości sposobów reprodukcji. W tem tkwi przyczyna, dla której dzisiejszy fotograf potrafi osiągnąć częste i łatwe efekty, które bez posiadania wyżej wymienionych technik pomocniczych, zdobywano z trudem dawniej przeważnie za pomocą umiejętnego operowania obiektywem fotograficznym. Od tych dawnych czasów fotografia poczyniła znowu wielkie postępy. Do niedawna był to postęp jedynie techniczny. Techniczny dlatego, że wyłączone zastosowanie różnych obiektywów, różne

Poniżej: *Pryzmaty* — Saugez (Paryż).

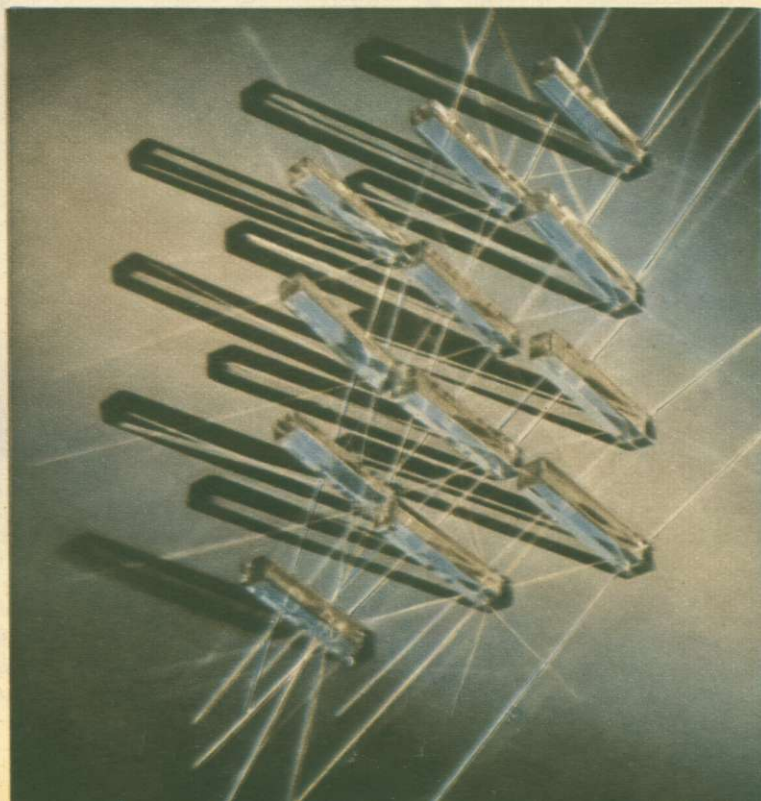

sposoby kopjowania, barwienie papieru itp. smaczki przy zupełnym braku inwencji, przy nieświadomości waloru czarnobiałego, nie dały żadnych rezultatów poza doświadczeniem technicznym, tak fotografujących, jak i fabryk, które produkowały materiał fotograficzny.

Przedmioty, osoby, pejzaże były fotografowane, a nie jak mówi Hans Richter „fotograficznie - odkrywane“.

Fotografika — jest czystą sztuką.

W swej najszlachetniejszej formie nie na-

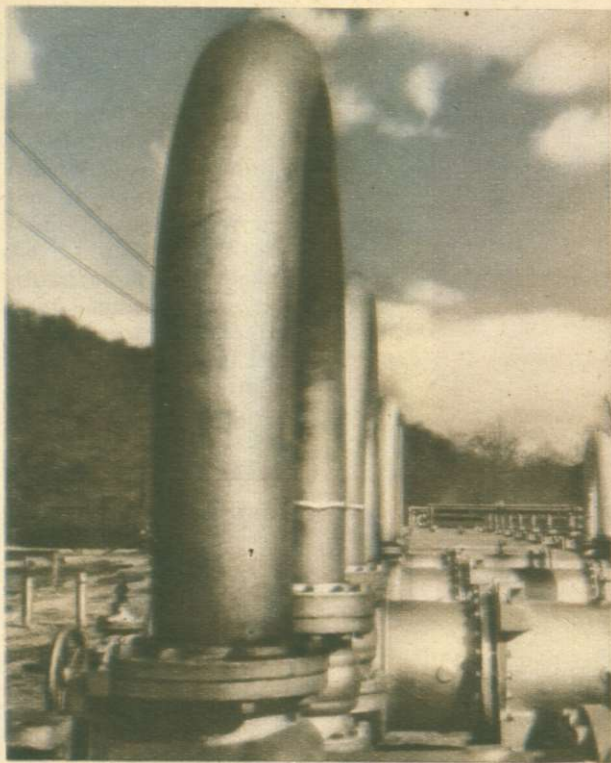

nie odbitki jakimiś skombinowanymi metodami, z treściowo mało wartościowego negatywu, lecz wyraz osób i przedmiotów odtwarzanych na negatywie i reprodukowanych na najzwyklejszych papierach bez faktury.

Jak potężną i wielostronną jest skala nateżenia spojrzeń na życie!

Martwym przedmiotom dopiero spojrzenie artysty nadaje duszę, ożywiając je i tworząc z nich harmonijne zespoły. Od nastroju i temperamentu patrzącego zależy obraz fotograficzny.

Z czasem wyłoniły się różne odrębne sposoby patrzenia zapomocą kamery na objekty fotografowane. Falanga fotografików odkrywa przed nami charakter rzeczy, czyniąc to najprostszymi sposobami. Man Ray stworzył abstrakcyjny fotogram. Moholy Nagy celuje w fotomontaż. Florence Henri pośredniczy między fotografią a kubizmem. André Vigneau transponuje w swej fotografii prawdę życia i ruch.



Rurociągi. — Bourke White (U. S. A.).

Na prawo: Jezioro. — Emil Gos (Szwajcarja).

cem i nowem. To już nie bezduszna fotografia dawna, lecz szczerą współpracą inwencji inteligentnego człowieka, podpatrującego wszechświat udoskonalonem okiem aparatu. O walorach decyduje nie wykona-

Na lewo: Pióro. — Gutschow (Niemcy).

Poniżej: Akt. — Man Ray (Paryż).



śladuje obcych technik i nie posługuje się smaczkami, niegodnymi sztuki. Pionierzy współczesnej fotografii zdobyli poczucie twórczej indywidualności i znaleźli sztukę patrzenia nowymi oczyma na to, co ich otacza.

„Fotograficznie odkryć“ dany przedmiot, nie znaczy odtworzyć go na negatywie z dostępnej dla każdego oglądającego strony, lecz potrafić znaleźć duszę i nastrój danego obiektu, pokazać codziennie oglądane przedmioty tak, by stały się dla oglądającego czemś pasjonują-



Jest on wnikliwym tłumaczem terażniejszości, a inscenizując w swej fotografii życie, dba zawsze o harmonię i monumentalną rytmikę. Vigneau umie ilustrować książki za pośrednictwem zdjęć fotograficznych, które podkreślają atmosferę dzieła i charakteryzują wiernie jej bohaterów.

Przewodniem założeniem tego znakomitego artysty jest „nie tylko być malarzem, aktorem dramatycznym, czy muzykiem, lecz istotą wchłaniającą wnikliwie całokształt życia“.

Fotografia powinna być tylko fotografią. Ma ona zbyt dużo możliwości, aby uciekać się przeważnie do wątpliwych efektów, jakimi są imitacje technik graficznych, zatracających właściwe wartości fotografii. Tak wyczuwają tę sztukę artyści Deslaw, F. Henri Tedesco, Saugez, M. Real, L. Cheronnet, P. Bost i w. in.

Artyści ci odrzucili jako zupełnie zbyteczne i wręcz szkodliwe wszystkie sposoby fotograficzne, imitujące obce techniki, oraz wszystkie tricki, które nie podkreślają umiejętności patrzenia aparatem, zmie-



Fantazja. — Jerzy Dzierzbicki (Radom).

rzają jedynie ku operowaniu smaczkami, niecharakterystycznymi dla istoty fotografiki. Fotografia posiada wiele możliwości do pogłębienia efektu. Jednym z najważniejszych był różny czas ekspozycji zdjęć i pogłębienia ich zapomocą blendy. Film amerykański pierwszy mógł się poszczycić doskonałą fotografią pejzażu. Zaczęto używać blendy w celu zaciemnienia brzegów obrazu. Wytwórnice amerykańskie mogły pozwolić sobie na olbrzymią ilość doświadczeń, wprowadzając coraz to nowe metody fotografowania, szkoląc się w technice zdjęć. Fotografia ma jednak tę wyższość nad filmem, iż negatyw można zawsze poprawić, a nawet słabe zdjęcia przez odpowiednie skopiowanie, czy jakiś smaczek poprawić na kopii i uzyskać niemałe efekty. Film wytworzył swoje własne prawa tak samo jak wytworzyła je współczesna fotografika.

Odkryto dziś, jak widzimy z załączonych mistrzowskich zdjęć, fotogeniczność przedmiotów i ich wartości fotograficzne.

Zagadka fotografiki tkwi w umiejętności podpatrzenia natury i skomponowania jej w odbicie fotograficznej. Artystyczna fotografia posiadać musi indywidualne piętno: zawsze świeże,

zawsze inne, zawsze zadziwiające nas fotograficznym odkryciem. Czy to będzie piękno zaułku staromiejskiego, czy nastrojowe scenaria skąpo oświetlonego ubogiego wnętrza, czy też mocny realistyczny akcent życia przyrody, odzwierciedlający wiernie jej istotny charakter. — Fotografice współczesnej nie wystarczy sama techniczna wiedza i mistrzostwo w operowaniu uszlachetniających odbitek. Rozstrzygające jest w tym wypadku jedynie indywidualne spojrzenie na świat i schwytnie urody życia w sposób oryginalny, akcentujący najistotniejsze jego elementy.

Technika współczesna dostarcza nam cudowny wprost materiał fotograficzny. Aparat fotograficzny przestał być luksusem, lecz dobry smak i umiejętność podpatrywania teraźniejszości jest nadal luksusem.

Seriowe aparaty ułatwiające automatyczność zdjęć

Poniżej: Uliczka w Neapolu. — Dr. W. Szperber (Kraków).

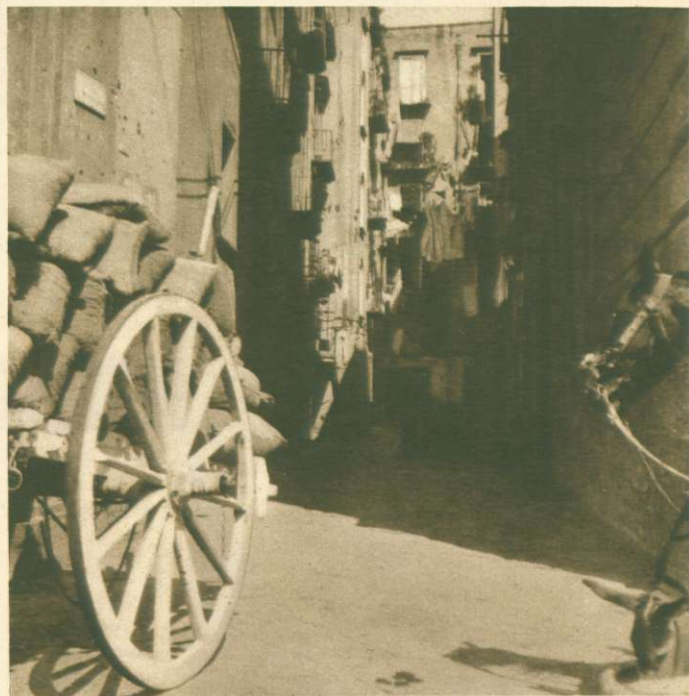

Nowy Kraków. — Jan Szewo (Kraków).

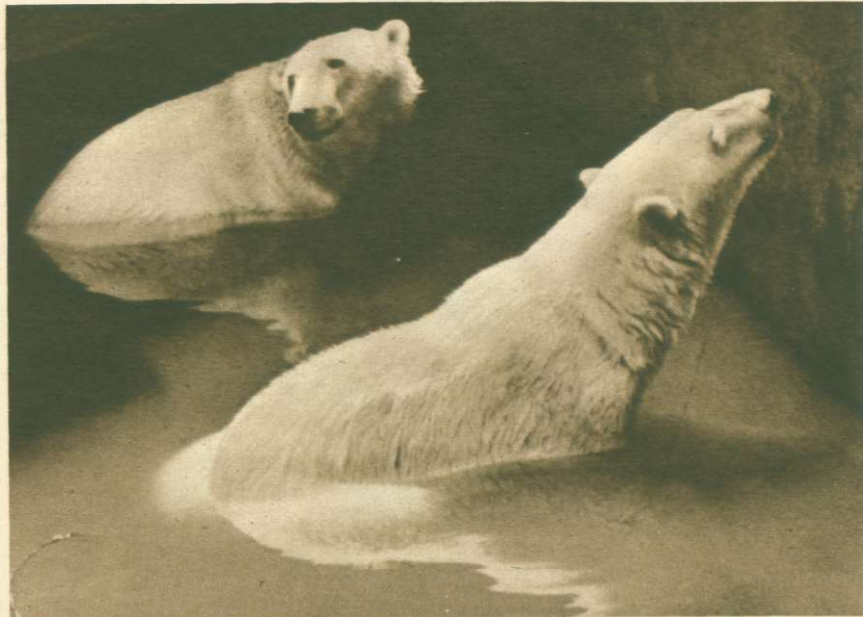

Niedźwiedzie polarne. — Feliks Nowicki (Kraków).

„udałych“ niemal bez udziału myślącego człowieka, przyczyniają się do wzrastania nowej fali nawału banalności. Pionierami w walce z seriowością, automatyzmem, „lejkizmem“ fotografiki jest znowu mocna indywidualność artysty, twórcy odsłaniającego duszę świata.

mdd.

KĄCIK FILATELISTYCZNY

Rozpoczyna się sezon znaczków dobroczynnych. Kilka numerów wstecz zapowiedzieliśmy, że nastąpi zwyżka cen i popyt się powiększy; należałoby jednak zwrócić miarodajnym czynnikom uwagę, że zasoby pieniężne większości dzisiejszych zbieraczy są przecież ograniczone. Piszemy o tem często bo uważamy, że „zerowane“ na namiętności filatelistów nie mogących się oprzeć kupowaniu nowości, do których trzeba dopłacać czasem wysokie dodatki na cele dobroczynne, musi wreszcie ustać.

Związki zbieraczy powinny ustalić na jakimś kongresie, które znaczki będą posiadały wartość filatelistyczną. Co do znaczków dobroczynnych trzeba wprowadzić pewien system, normujący ich liczbę, wartość nominalną, oraz dopłaty, a pozostawić tylko swobodę w doborze motywów.

Najlepszym jest chyba system, wprowadzony przez Szwajcarię ze słynnymi znaczkami „Pro Juventute“, za którym to przykładem poszła Holandia, wydając marki „Vor het kind“. Ilość znaczków dobroczynnych nie powinna więc przekraczać w roku i w każdym państwie liczby czterech sztuk w serji — wydawanej raz do roku.

Jeśli się bowiem zamierza skłonić i nie-filatelistów, by złożyli datkę przy tej sposobności na dobry cel, to niech nakład każdej wartości wynosi milion sztuk, a ważność frankatury trwa przez cały rok!

Niewątpliwie znaczki dobroczynne austriackie, belgijskie i niemieckie są przepiękne pod względem wykonania i rysunku, ale za to tak kosztowne (po 5 zł. serji), że mało kto może sobie na nie pozwolić.

Jugosławia wydała właśnie ostatnio skro-



Najnowsze znaczki: U góry propagandowy francuski, u dołu pierwszy i trzeci jugosłowiańskie Czerw. Krzyża, oraz niemiecki wydany z okazji zjazdu partyjnego.

mną serję na rzecz Czerwonego Krzyża tylko w trzech wartościach. Oprócz dwóch reprodukowanych sztuk (ze zbioru p. St. Kadłuczki) jest jeszcze dalsza za 1.50 + —.50 dinara. Kolory —.75 din. brązowy (portret Pasieczy), 1 din. zielony i 1.50 karminowy (wizerunek księcia Pawła). Krzyż jest naturalnie na wszystkich wartościach w kolorze czerwonym.

Obok zapowiedzianego tydzień temu znaczka niemieckiego zamieszczamy nowość francuską w postaci propagandowego znaczka za 30 centimów (z teki redakcyjnej „Asa“). W przyszłym roku odbędzie się wystawa światowa w Paryżu, a już dziś kilka milionów zbieraczy wie o niej dzięki tym markom. Druk znaczka zwyczajny, podobnie jak i w jugosłowiańskiej serji; kolor — zielony.

Wydawanie znaczków propagandowych, okolicznościowych i jubileuszowych, również nie jest unormowane żadnymi przepisami. I tutaj znacznie trudniej wynaleźć reguły, które z jednej strony odpowiadałyby filatelistom, a na które z drugiej strony chciałyby się zgodzić ministerstwa poczty.

Może najlepiej załatwiono tą sprawę w Niemczech, gdzie (wprawdzie z byle okazji) wydaje się po dwie sztuki najtańszych wartości, a tylko raz na rok serję z 4 sztuk, w innych zaś państwach niepodobna wprost odróżnić czy mamy do czynienia z znaczkami normalnymi czy też okolicznościowymi.

O tem jak należy układać takie znaczki w albumach pomówimy przy najbliższej sposobności. W. H.

ODPOWIEDZI REDAKCJI: „Dla Alicji“. Znaczki z czasów inflacyjnych są przeważnie bardzo mało warte, bo drukowano je w setkach milionów sztuk, a handlarze posiadają takie zapasy, że wątpimy, aby się Pani udało spieniężyć to, co Pani w liście wymienia. Napis „Einkommensteuern“ może być tylko na stemplu — nie mającym żadnej filatelistycznej wartości.

TO SAMO MYDŁO TA SAMA ŚWIEŻA CERA...



Dzieci, których skóra jest tak delikatna, powinny używać wyjątkowo delikatnego mydła, nie powodującego żadnego podrażnienia i zabezpieczającego od odparzeń i wysypki. Właśnie mydło Palmolive jest dla nich bardzo wskazane, gdyż do wyrobu jego użyto olejku oliwkowego.

Tembardziej jest ono niezastąpione dla kobiet, pragnących zachować świeżość i młodość. Używanie tego mydła rano i wieczorem stanowi prawdziwy zabieg kosmetyczny, zapewniający delikatną i aksamitną skórę i piękną, nieskazitelną cerę!



Młodość...

Uroda... Piękno...



dzięki

pielęgnacji metodą
Mary Mayer

Nie wolno Pani nie skorzystać z popularnych zabiegów higieniczno-kosmetycznych oraz ze wskazówek racjonalnego stosowania właściwych preparatów. Wizyta w Atélér Mary Mayer jest zatem koniecznością.

WARSZAWA, KRÓLEWSKA 2. Szkoła Kosmetyczna.

Dla dzieci!

Suchard

CZEKOLADA Z TRANEM



PRZYJEMNA W SMAKU BEZ ZAPACHU TRANU

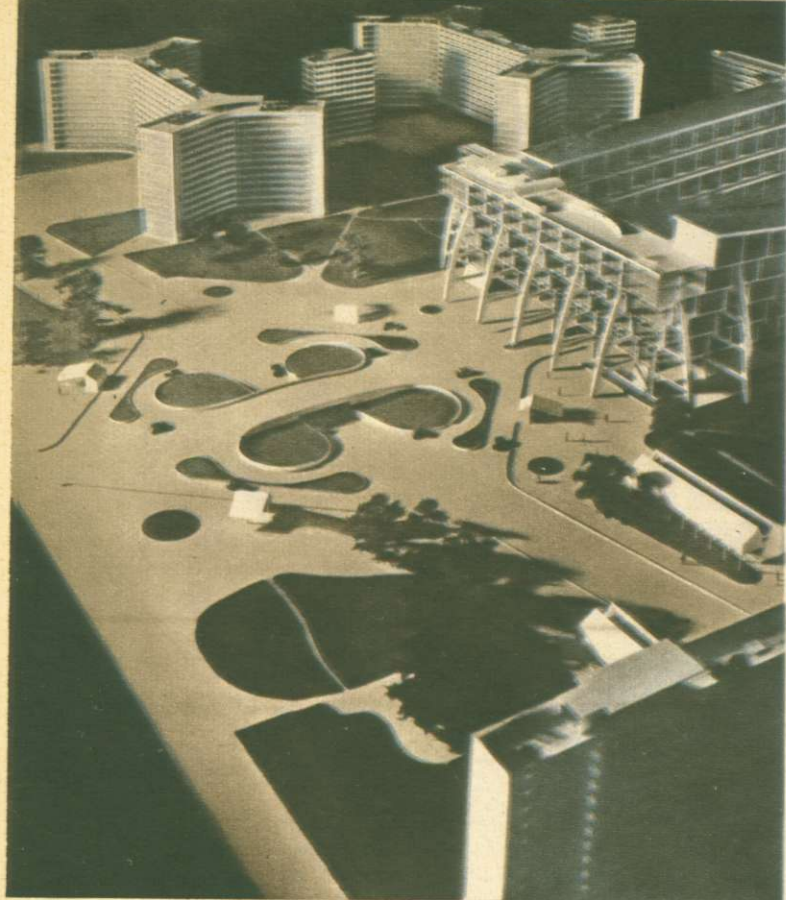

Model dzielnicy handlowej „miasta przyszłości”.

Fot. M. Lorant — Londyn

Nie jest to już fantazją jakiegoś Juljusza Verne, H. G. Wellsa lub innego współczesnego powieściopisarza, lecz jest to pełną rzeczywistością. Miasto przyszłości zostało stworzone w Londynie przy pomocy „Cement and Concrete Association”. Jak dotychczas, istnieje ono jedynie w miniaturowym modelu, a zostało zaprojektowane przez architektów F. R. S. Yorke, oraz Marcellego Breuer. Jakkolwiek model jest oczywiście tylko tysięczną częścią miasta, które powstanie, to jednak zrobiony jest on tak realistycznie, że zdaje się nam, iż żyjemy w jego tekturowych murach. Choć chodzi tutaj tylko o model, to jednak sporządzenie jego było niebywałą robotą. Tylko w ten sposób zresztą można było unaocznic rozwiązanie szeregu problemów urbanistycznych w mieście przyszłości. Chodziło przede wszystkim o podkreślenie wzajemnej zależności między poszczególnymi częściami miasta, obejmującymi miejsce zamieszkania

MIASTO PRZYSZŁOŚCI

danej osoby, centrum handlu, miejsca wypoczynkowe i t. d. Dzielnica rozciągać się będzie na zachód w stronę wolnych terenów i tam na granicy będą się znajdować osobne w ogrodach położone domy, podczas gdy dzielnica kupiecka rozciągać się będzie na wschód, sięgając aż do doków i do różnych przedsiębiorstw. Oczywiście, że w modelu trudno uwidocznić wszystkie zakłady handlowe, muzea, oraz centra techniczne, lub lotniska, które wchodzi w skład nowoczesnego miasta.

Jednym z największych walorów nowoczesnego miasta będzie uniknięcie wszelkiego „zakorkowania” ruchu, odznaczać się ono natomiast będzie dużymi przestrzeniami między domami tak, że mieszkańcy będą tam mogli nie tylko swobodnie pracować, ale również żyć higienicznie. Z powodu użycia nowych materiałów budowlanych, możliwym będzie uniknięcie wszelkich ograniczeń technicznych w budowaniu, dotyczących przede wszystkim wysokości budynków. Ci, którzy będą na tyle szczęśliwi, aby żyć w tym nowoczesnym mieście, mieszkać będą w wysokich i dużych budynkach, oddalonych od siebie tak, aby słońce i powietrze w pełni mogło dotrzeć do każdego mieszkania. Między nimi znajdować się będą ogrody, a otrzymywać one będą słońce ze wschodu i zachodu, i posiadać piękny widok na szerokie przestrzenie. Większość mieszkań zaopatrzona będzie we własne ogrody tarasowe, a każdy mieszkaniec tych domów będzie mógł sporą część dnia spędzić na świeżym powietrzu, jak również na uprawianiu sportów, gdyż zaoszczędzi sobie dużo czasu, zużywanego obecnie na dojeżdżanie do swego domu.

System komunikacyjny nowego miasta jest obmyślony nad wyraz mądrze tak, że zdarzające się często w dużych miastach zatamowanie ruchu, będzie tu niemożliwe. Będzie on posiadał podziemne i nadziemne kolejki, przyczem wszelkie bezpieczeństwo ruchu, zwłaszcza dla pieszych, będzie najzupełniej zapewnione, gdyż specjalne drogi będą dla nich zarezerwowane i oddzielone od arterii komunikacji kołowej. Wszystkie kolejki podziemne posiadać będą wejścia na placach i ulicach najbardziej ruchliwych. Automobily parkować się będzie pod ziemią, gdzie powstaną specjalne garaże. Jeżeli chodzi o dzielnicę kupiecką w mieście przyszłości, to duża ilość składów, zgromadzonych w olbrzymim budynku o wielu dojeżdżających będzie mieszkańców we wszelkie towary. Sklepy te będą częściowo bazarami ulicznymi, mimo to jednak zupełnie zabezpieczone przed wszelkimi ujemnymi skutkami tego położenia.

Północna część miasta przyszłości obejmować będzie jedynie wspaniałe trawniki i ogrody, oraz promenady i pozabawiona zupełnie dróg dla ruchu kołowego. Poświęcona ona będzie przyjemności i sportom, a terenowo łączyć się będzie z West-Endem, Teatry, kawiarnie, liczne pływalnie i wszelkiego rodzaju rozrywkowe miejsca stworzą centrum wypoczynku dla ludności.

(Dokończenie na str. 31-ej).



Olbrzymie bloki domów mieszkalnych przyszłej nowoczesnej dzielnicy Londynu.

Fot. M. Lorant — Londyn

ZŁOWROGI E * K * R * A * N

ANDRZEJ BIENKOWSKI

N O W E L A

— Czy mam przyjemność z doktorem Polanem? — spytałem, przekraczając próg gabinetu dyrektora zakładu dla obłąkanych w K...

Brodaty, o przenikliwych oczach mężczyzna, siedzący za biurkiem, uniósł się z fotela.

— Jestem do pańskich usług. Cieszę się, mogąc powitać przedstawiciela prasy. Jak zrozumiałem z telefonicznej rozmowy, prosi Pan o wywiad w sprawie pacjenta z celi Nr. 23?

— Właśnie, podobno wypadek dotychczas niespotykany w nauce?

— O tak, jest to wypadek jedyny w swoim rodzaju — przyświadczył. — Chodźmy, zobaczymy, w jakim stanie znajduje się pacjent.

Oddział dla najciężej chorych, zamkniętych w „separatkach”, znajdował się opodal w tem samym skrzydle. Na długi, ponury korytarz, którym prowadził mnie dr Polan, wychodziły z obu stron ponumerowane drzwi. Dochodzące z poza nich wrzaski, zawodzenia i wycia przejmowały mnie dreszczem. Ponad wszystkie odgłosy tej ludzkiej menażerii wybijało się jednak głuche dudnienie, dochodzące z numeru 23.

— Dostał swojego zwykłego ataku — objaśnił doktor, gdyśmy się zatrzymali przed drzwiami. — Niech pan spojrzy przez okienko — zwrócił się do mnie, otwierając zasuwę.

To, co zobaczyłem, wstrząsnęło mną do głębi. Chory w białym kitlu szpitalnym stał przy samych drzwiach i rozpaczliwie uderzał w nie pokrwawionymi pięściami. Twarz jego wykrzywioną jakimś okropnym grymasem, obłędne oczy i rozwarte w krzyku usta miały tuż przed sobą.

— Otwórzcie, na miłość boską otwórzcie! — wołał ochryplym głosem. — Wypuście mnie stąd, bo stanie się nieszczęście.

Zamknąłem czempredziej zakratowane okienko.

— Chodźmy już, mam zupełnie dosyć — powiedziałem z trudem.

Po chwili znaleźliśmy się znowu w zacisznym gabinecie dyrektora. Nie słychać tu było prawie żadnych hałasów, tylko od czasu do czasu dochodziło, jakgdyby gdzieś bardzo zdaleka, dobijanie się warjata, którego opuściliśmy.

— Na imię mu Henryk i tak go tutaj wszyscy nazywamy — przemówił doktor. — Interesuję się nim specjalnie i mogę udzielić panu o jego chorobie dokładnych wiadomości. Ma okresy zupełnej przytomności, podczas których niejednokrotnie z nim rozmawiałem. Dowiedziałem się wszystkiego. Opowiem panu jego historję.

Siadłem wygodnie i zapaliłem papierosa. Podczas tego doktor Polan rozpoczął opowiadanie.

— Henryk był fanatykiem kina. Codziennie o wieczornej porze, gdy wielkie kule lamp łukowych wypełniały się jarzącym światłem, rzucając mleczną poświatę na listowie drzew i fasady domów, można go było widzieć, jak przyspieszonym krokiem dążył tam, gdzie oślepiający napis z kolorowych żarówek rzucał w oczy przechodniów ten potężny, magnetyczny wyraz: „Kino”. — Na każdą premierę ciągnęły ze wszech stron grupki ludzi i pojedynczy przechodnie cicho, w skupieniu, jak na jakiś tajemniczy obrzęd. Raz wraz drzwi wahadłowe poruszały swemi skrzydłami, przyjmując gościnnie tych wszystkich, dla których słowo „ekran” było najpotężniejszym zewem.

Wśród nich znajdował się Henryk. Zasiadał na fotelu, a zanurzając się w mrokach wielkiej sali, tracił poczucie własnej osobowości. Żył czarno-białym życiem ekranu, które stopniowo, w miarę mijających scen, ogarniało jego mózg, opanowywało nerwy i na podobieństwo sugestywnych oczu okrutnego węża przyciągało do siebie. Nie był w możności oprzeć się tej potężnej sile. Dusza jego wstępowała na delikatną świetlną smugę projektora i ni by pajak po przedziwne przedostawała się na srebrne płótno, zatapiając się w nim całkowicie. Henryk wcielał się w bohaterów, wdychiwał podmuchy gorącego samunu, wędrował przez kraj jogów i przez Chin obszary, żył w epoce rzymskich cesarzy, czasach renesansu i dobie romantyzmu, dokonywał cudów odwagi, wzruszał płomienną miłością, rozśmieszał publiczność i do łez pobudzał.

Autonomiczne życie ekranu wciągało go w swoje tryby do tego stopnia, że gdy seans się kończył i sala dotychczas nabrzmiała mil-

czaniem, wybuchala rozgwarem uśpionego przez czas pewien, realnego życia, gdy widzowie, omawiając obraz, cisnęli się do wyjść zwartą, czarną masą, Henryk zostawał na miejscu. Jak po ciężkim, pełnym widziadeł śnie, wywołanym opjumatową fajką, świadomość jego powoli i z trudem wracała z przepastnych głębi srebrno-szarej powierzchni, na której niedawno tak bujne krzewiło się życie. Chwila ta była dla Henryka najprzykrzejszą. Gdy ostatnie nici, któremi mózg jego był połączony z filmem, zrywały się, ucuwał w głowie jakiś dziwny ból... Słaniając się, wychodził na ulicę.

Tak było codziennie od lat szeregu. Henryka ogarniała potężniejszą z dnia na dzień



NAMIKO

woda kwiatowa orzeźwiająca
czarem egzotycznej woni

WODY HABANITA
KWIAKOWE: CALENDAL
LAVANDE
DE BONNE MAMAN

Molinard
Paris

psychoza kina. Wzerała się w jego jestestwo powoli i niezmordowanie, jak robak toczący drzewo. Każdego wieczora Henryk, ulegając ślepo tajemnemu nakazowi, dążył do kinoteatru. Tam dopiero zaczynało się dla niego prawdziwe życie, złożone z smutków i radości, bólu i rozkoszy.

Rozróżniał początkowo dwa światy. Jeden, to ten ustawicznie zmienny świat dziesiątej Muzy, na szachownicy którego pionkami były efemeryczne cienie, poruszające się swobodnie w czasie i przestrzeni, nieograniczone żądami przeszkodami mimo, iż pozornie cztery ramy ekranu, tak szczupłe, zakreśliły im granice. W przeciwstawieniu do tego, realne, prozaiczne życie XX wieku było dla niego torturą nie do zniesienia. Czuł się dziwnie nieswojo wśród ludzi białych, anemicznych, na twarzach których widział już to tragedję, już to bezmyślną wesołość i głupotę. Jakżeż dziwny kontrast stanowili oni w stosunku do owych bohaterów ekranu, gdzie życie jest jedną barwną wstęgą szlachetnych uniesień, głębokich dramatów i romantycznych przygód. Henryk czuł się nieszczęśliwym. Albowiem i on był jednym z tych przechodniów na wielkiej ulicy życia, na których nikt nie zwracał uwagi, on, człowiek marzący o tem, aby choć w części dorównać oglądanym dzień w dzień w kinematografie ideałom...

Przygotowywało się to od dłuższego czasu, aż wreszcie wybuchło ze zdwojoną siłą. Podobnie, jak przed burzą zbierają się na nieboskłonie wielkie, ciężkie chmury, schodzą się zewsząd powoli, groźnie, czarnym całunem pokrywają słońce i raptem pierwsza błyskawica czerwonym zygakiem wybiegnie z obłoków, a od przeraźliwego gromu zdrzą atmosfera, tak u Henryka, czający się od lat wielu na dnie duszy obłęd, wypelzył nagle ze swej dotychczasowej kryjówki i długimi, chciwymi mackami wpił się w móżgowe komórki, opętał wzrok, słuch i mowę, opanował go niepodzielnie i bezpowrotnie. Trujący narkotyk fantastycznej złudy, zawarty w lśniących, celulojdowych zwojach taśmy filmowej, dokonał swego i sprawił, że Henryk przestał być normalnym człowiekiem. Od pewnej nieokreślonej chwili zdało mu się, że ustawicznie słyszy obok siebie jednostajny turkot obiektywu, a on jest genialnym akto-

rem, nagrywającym dla świata wielki film życia...

Od tego czasu przestał rozróżniać rzeczy. Mniemał, że życie realne jest jeno dalszym ciągiem życia ekranu, a tem ogniwem, które je oba w jedną całość spoiło, stał się on, ucieleśniony ideał herosa dziesiątej Muzy.

Henryk mieszkał w Krakowie. Zakłętą w starych murach duch średniowiecza stanowił podatny grunt dla manji, jaka nim owładnęła. Zagłębiał się w kręte uliczki staro miasta, wspiął na wawelskie wzgórze, błądził między arkadami Sukiennic, krył w cieniach ratuszowej wieży. Dumą wielką napawało pierś jego przeświadczenie, że tak wspaniale ustawiono dekoracje dla filmu, w którym on był bohaterem.

Słyszał bezustannie za sobą jednostajny turkot aparatu, mającego uwiecznić jego wiekopomne dzieło. Albowiem gigantycznym było zadanie, jakim obarczył swoje ramiona. Stworzyć wielki film Życia, film, w którym nie brakłoby niczego, ani dramatu, ani tragedji, chwil radosnych, romantycznej, gorącej miłości, niezliczonych przygód, ani wreszcie wstrząsającej śmierci. Taki stworzyć film jest rzeczą trudną. Mało trudną, dla zwykłego aktora wprost nieosiągalną! Tylko on, genjusz, będący uosobieniem wszystkich talentów świata, on jeden jedyny potrafił tego dokonać!

I Henryk grał, grał wszystkie role pokolei. Szedł zgarbiony z kamienną twarzą krokiem Janningsa, śmiał się upiornym, tragicznym śmiechem Chaney'a, wspiął po żalozmach murów, jak Fairbanks, odtwarzał paradoksalny komizm Keatona, naśladował wszystkich i wszystko, co kiedykolwiek widział na ekranie. Przejęty ważnością swego zadania, pracował usilnie, nagrywał scenę za sceną, aż wreszcie wielki film Życia był gotów. Brakło mu jeszcze tylko aktu ostatecznego — sceny śmierci!

„Cóż mogę panu powiedzieć więcej?“ — kończył doktor Polan. — „Chyba to tylko, że Henryk, chcąc w efektowny sposób naagrać ostatnią scenę swego życia, usiłował popęlić niezwykle samobójstwo przez skok z wieży marjackiej. W samą porę zdołano go obezwładnić, a szaleńca oddano do mojego zakładu. Nie poniechał jednak myśli samo-

bójczych i ciągle marzy o oryginalnym finale swego życia“.

Zapadła cisza, podczas której doktor patrzył na mnie przenikliwie. Gluche dobijanie, dochodzące przez cały prawie czas opowiadania, ucichło raptownie. Nie wiem dlaczego, poczułem się nagle nieswojo.

W pewnej chwili usłyszałem jakieś głosy i kroki. Nieomal równocześnie drzwie gabinetu otwarły się gwałtownie. Na progu pojawiło się dwóch rosłych pielęgniarzy, podtrzymujących pokrwawionego i bliskiego omdlenia człowieka. Był to warjat z numeru 23.

To, co zaszło następnie, zostanie mi w pamięci przez całe życie. Przybyłszy przez chwilę zatrzymali się w wejściu. Spojrzałem na doktora i osłupiałem. Jego twarz, straszliwie zmieniona i błyszcząca, okropnie rozszerzone oczy skierowane były na pacjenta z celi Nr. 23. Pielęgniarki zaczęły się powoli zbliżać. I wówczas, zanim ktokolwiek zdołał mu przeszkodzić, doktor Polan jednym skokiem rzucił się do okna. Rama i szyby rozleciały się w kawałki, poczem krzyk i człowiek zniknął za oknem...

Podbiegłem i spojrzałem z wysokości drugiego piętra. Na kamieniach podwórza leżał już trup z roztrzaskaną głową...

— A jednak Henryk dopiął swego — usłyszałem głos. Zawsze mi obiecywał zrobić niespodziankę“.

Odwrociłem się. To mówił pacjent z celi Nr. 23.

— Na Boga, kim pan jest? — wyjąkałem.

— Jestem doktor Polan — odpowiedział. Nie zauważył pan nawet, że został pan przyjęty przez warjata, który w niezwykle zręczny sposób wystylizował ostatnią scenę swego życia. Gdy go odwiedziłem przed godziną, był zupełnie spokojny i spodziewałem się zdradzieckiego chwytu za gardło. Zdławił mię i zamknął w swojej celi. Odebrał pański telefon i zdaje się po mistrzowsku odegrał jeszcze jedną rolę swojego filmu. Niestety skończyło się to katastrofą. Ale pan ma ciekawy materiał dla swojego feljetonu? — dodał ironicznie.

Nie odpowiedziałem ani słowa i zataczając się, opuściłem pokój. Gdy przechodziłem przez podwórze, dwóch ludzi niosło do kośnicy tragiczną ofiarę ekranu.

Od Robertsona do Lumière'a.

Na pytanie: „Kto wynalazł kinematograf“, przeciętny Francuz odpowie: „Lumière“, Amerykanin: „Edison“, Belgijczyk rzuci nazwisko: „Plateau“.

Wszystkie te odpowiedzi nie będą dokładne, bo są zbyt proste. Historia wynalazków uczy, że żaden nie był dziełem jednego człowieka, lecz powstawał zwolna, gdzie wielu dorzucało kamienie różnej wielkości, aż wreszcie geniusz jednego człowieka zespałał dane i tworzył tę ostateczną kropkę „nad i“, zwykle wyolbrzymioną w swem znaczeniu. W każdym razie przeciętnemu widzowi, przekonanemu, że film jest dziełem końca XIX w. nie łatwo będzie uwierzyć, iż pierwotnej idei filmu należy szukać aż... w Herkulanum. Znalaziono tam w wcale dobrym stanie mały model latarni magicznej. Idea ruchomych obrazów na płaszczyźnie interesowała już starożytnych. Musieli się jednak zadawałniać „chińskimi cieniami“, które do dziś bawią dzieci. Każdy na cieniu łatwo może przedstawić zapomocą dłoni zajęczka, głowę murzyna itd.



Oto jak wyglądają „Chińskie cienie“.

Chińczycy pierwsi udoskonali ten rodzaj przedstawień, którym od miana twórców dano nazwę „chińskich cieni“. Dla Europy w XVIII w. były one nowością, która od kilkuset lat przestała dziwić mieszkańców Turcji, Jawy czy Malej Azji.

W r. 1772 słynny Serafin otworzył w Wersalu teatr, w którym przez 4 lata rzucał cienie z wyciętych kartonów.

Z Wersalu teatr Serafina został przeniesiony do galerii „Palais Royal“, gdzie ukazał się szereg świetnych przedstawień, z których najbardziej znane były: „Polowanie na kaczkę“, „Magik Bartholomé“. W r. 1858 teatr znów się przeniósł, tym razem na bulwar Montmartre, aż zamknął ostatecznie swe podwoje w r. 1870.

W 4 lata później ruchome sylwetki znów zaczęły bawić paryską publiczność.

Od r. 1886 dwóch świetnych rysowników Henry Riviére i Caram d'Ache zaczęło entuzjasmować Paryż swymi dziełami, najpierw w teatrze, później w kabarecie „Czarny Kot“. Tutaj już scena miała 10 m głębokości i pracowało aż 12 mechaników. Tu ukazała się „Epopea“ Caram d'Ache, malująca dzieje Pierwszej Republiki. Drugim rodzajem sztuki, będącej prekursorem dzisiejszego kina, to latarnia magiczna, pierwotny aparat do projekcji obrazów na płótnie, której opis dokładnie ukazał się w r. 1645 w Rzymie p. t. „Ars magna lucis et umbrae in mundo“.

Jak już wspomnieliśmy jednak, nie

współczesne wieki były twórcą tego wynalazku, lecz starożytność.

W pudle latarni magicznej znajdowała się lampa, której światło było koncentrowane przez reflektor.

Latarnia magiczna w wieku XVIII była bardzo popularna, optycy zaczęli udoskonalać aparat, uruchamiając szkła. Stworzono „fantaskop“, który dawał złudzenie ruchu, zmniejszenie i powiększenie obrazu. Korzystał z tego wynalazku słynny Cagliostro, a Robertson udoskonalił aparat, pokazując fantasmagorie, wprowadzał w zdumienie cały Paryż. Te przedstawienia, które dzisiaj nie zadowolilyby nawet młodocianych widzów, budziły nieklamany podziw naszych przodków w XVIII w. — popadając później w coraz to większe zapomnienie. „Chromotopy“ natomiast długo podobały się dzięki kombinacji zmieniających się barw.

Z latami latarnia magiczna ulegała coraz to większym ulepszeniom. W „Polyjormach“ posługiwano się już nie jedną, lecz paroma latarniami. Zapomocą dwóch latarni otrzymywano ciągłość obrazu, gdy jednej światło gasło ukazywało się powoli światło drugiej. Wrażenie ciągłości, jakie daje nam dzisiejszy kinematograf opiera się na wykorzystaniu fizjologicznych właściwości zmysłu wzroku. Kiedy podnieta fizyczna przestaje działać, wrażenie wzrokowe trwa w niezmięnionej sile jeszcze jakąś jedną dziesiątą sekundy.

Jeśliby więc podnieta przestawała istnieć na danym miejscu przez 1/10 sekundy i znowu na swoje miejsce wracała po jednej dziesiątej se-

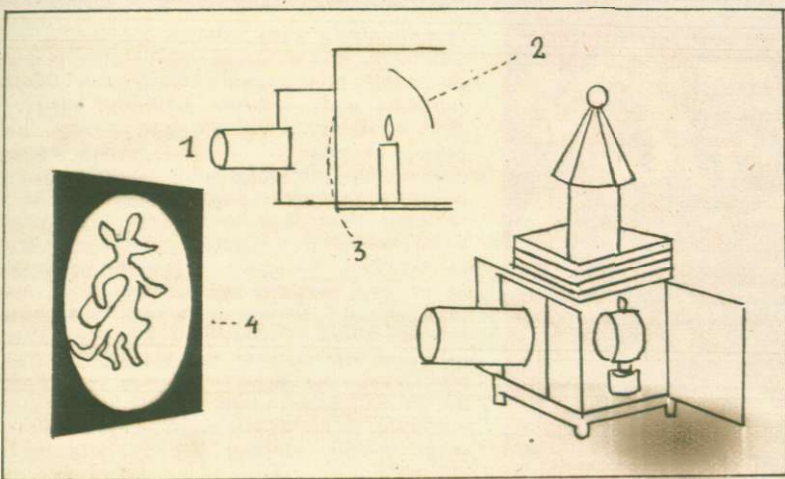

Latarnia magiczna: 1. obiektyw, 2. reflektor, 3. kondensator, 4. ekran.

kundy nie zauważyliśmy przerwy w trwaniu jej widoku. Jeśli w czasie krótszym, niż jedną dziesiątą sekundy będziemy na miejsce pierwszej podniety wprowadzali nową i znów nową, nie zauważymy przerwy widoku, lecz ciągły nieprzerwany ruch. Embriem dzisiejszego kinematografu, wykorzystującego własności naszego wzroku był wynalazek optyka belgijskiego Plateau t. zw. „stroboskop“, gdzie ukazują się przez kolejne szpary wirującego bębna kolejne stadia jakiegoś ruchu, wyrysowane, lub wykonane zapomocą momentalnej fotografii. Jeśli więc obrazy będą ukazywały się i ginęły w czasie krótszym, niż jedna dziesiątą sekundy, otrzymamy wrażenie ruchu, a nie dostrzeżemy, że wrażenie powyższe zawdzięczamy oddzielnym obrazom.

Udoskonalonym „stroboskopem“, można nazwać kinematograf. W współczesnym aparacie, wyświetlającym film — przesuwają się bardzo szybko taśmę celulozową przed okienkiem latarni projekcyjnej, które się kilkanaście razy w ciągu sekundy odsłania i zasłania, przez to, że wiruje przed nim blaszany krzyż. Na taśmie znajduje się szereg momentalnych zdjęć. Aparat projekcyjny działa w ten spo-

Na prawo: Sylwetka Shirley Temple na ekranie „Chińskich cieni“.

sób, że każde zdjęcie, znajduje się przed latarnią w chwili, gdy właśnie ją odsłania wycięcie krzyża podczas ruchu. W tej chwili silna lampa rzuca powiększony cień zdjęcia na ekran. Następne zdjęcie pada na ekran przed, niż po 1/10 sekundy, stąd wrażenie ciągłego ruchu. Tak więc poprzez długi szereg wynalazków, których nie wyczerpuje zupełnie pobieżny niniejszy artykuł, mający charakter szkicu, technika doszła zwolna, do tych wyników, które po-



„Chińskie cienie“ należały w początkach XIX wieku do ulubionych zabaw towarzyskich, jak wskazuje scena z filmu „Becky Sharp“.



dziwiamy dzisiaj, obserwując ciągle doskonalenie i coraz to wspanialsze rezultaty kina. Na przestrzeni ostatniego 10-lecia po zwycięstwie dźwiękowca, nadechodzi era filmów kolorowych i plastycznych.

Czem jeszcze obdarzy nas przyszłość?

Mgr. Krystyna Dienstl-Kaczyńska.



nieprzeczona moc musi zbliżyć do siebie dwie odmienne płcie. I siła ta istnieje. Od najniższych organizmów, poprzez komórkę Hertwiga aż do człowieka ciągnie się nieprzerwany łańcuch istot, którym prawa przyrody każą zachowywać swój gatunek. Człowiek siłę tę przyzwyczaił się nazywać miłością.

Oto sympatyczna „mężenska para” scotcherriów, żyjąca w pełnej harmonii!

ki, delikatniejsze i zwinniejsze od innych, głaszczą łagodnie straszną maskarę, która w jego oczach jest ślicznym „buziakiem”. Z nadmiaru rozkoszy szczyt i głaszczą szczękami fizjonomję towarzyski, równie szpetną, jak jego własna. Wspaniałe są naprawdę te naiwne czułości. Mówią, że gołębka stworzyła pocałunek. Znam wszakże jej poprzednika — jest nim niedźwiadek”.

Jeszcze bardziej zdecydowane są objawy uczuć miłosnych u ptaków. Słynie pod tym względem głuźce. Gdy pora wiosenna nastaje, o wschodzie słońca zaczyna samiec swą pieśń miłosną. Na polance leśnej zbierają się zalotnicy. Samica siada na drzewie i zdaleka przygląda się miłosnemu turniejowi. Zrazu odzywają się tylko stare koguty, nieśmiało, krótko, wydając dźwięki suche niby kościany klekot. W najwyższym uniesieniu ptak wydaje donośną pieśń, która trwa krótko i powoduje, że ptak wtedy nic nie słyszy. Przyczyną tego jest wyrostek na szczęce dolnej, który przy szerokim otwarciu dzioba zamyka otwór uszny, a także przepływ krwi spowodowany wzruszeniem, który ogłusza ptaka. Zwykle ostrożny i trudny do podejścia głuźce pada w ten

CZY ISTNIEJE MIŁOŚĆ WŚRÓD ZWIERZĄT?

W roku 1878 na Korsyce uczony, Oskar Hertwig zrobił ciekawe doświadczenie. Obserwował on przebieg zapłodnienia jajek jeżowca, przyczem komórkę jajową zachloroformował. Komórka zachowywała się wtedy zupełnie nedorzecznie. Widać narkotyk sparaliżował i odurzył ją do tego stopnia, że nie zdawała sobie sprawy przebiegu zapłodnienia. Przyjmowała nie jedno, lecz kilka ciałek nasiennych, skutkiem czego cały akt ulegał nieprzewidywanym powikłaniom.

Uczony niemiecki, Wilhelm Bölsche, któremu znane było doświadczenie Hertwiga, wygłasza pogląd, że nawet najmniejsze organizmy, rozmnażając się płciowo, robią to z całą świadomością, odczuwając w pełni moc nieśmiertelnych praw przyrody. Czy weźmiemy pod uwagę maleńkie żyjątka głębin wodnych, czy stref powietrznych, czy doskonale już zwierzę, widzimy wszędzie dążność do zachowania gatunku. Bölsche nazywa to



sposób ofiarą swej miłości, bo chwilę jego uniesienia wykorzystują myśliwi, by podejść go i zabić. Stąd nazwa ptaka głuźce. Bardzo podobne gady miłosne odprawia cietrzew. Brehm, słynny niemiecki uczony tak o nim pisze: „Na wiosnę cietrzew wydaje niemal bezustanku dziwaczne, sobie właściwe dźwięki. Przytem unosi ogon i rozpościera go w kształcie wachlarza — wyciąga szyję przed siebie, nastawia wszystkie pióra i rozpościera skrzydła. Następnie skacze to na prawo to na lewo, niekiedy opisuje koła i tak silnie przyciska dół dzioba o ziemię, że niekiedy wyrzyna pióra u nasady szyi będące. Przez cały czas bije on przy tem skrzydłami o ziemię, wiruje na jednym miejscu i dochodzi do prawdziwego szału, głuchy i ślepy na wszystko, co się wkoło niego dzieje; w mniejszym jednak stopniu niż to widzimy u głuźca”.

Specjalną sławę mają ptaki rajskie, zamieszkujące Australję i pobliskie wyspy. Samo już ubarwienie ptaków właściwe tylko samecom, budzi najwyższy zachwyt. Kaskada piór bajecznie kolorowych, fantastyczne pióropusze na małej główce tworzą z ptaka prawdziwe rajskie zjawisko. Ptaki w porze godowej odprawiają specjalne tańce miłosne, by olśnić samice. Niezwykłość tego zjawiska sprawiła, że ptak rajski był uważany za boskie stworzenie, a wokoło niego powstało szereg legend równie barwnych jak jego pióra. Jeszcze z końcem XVI wieku handlarze holenderscy opowiadali, że ptak ten nie ma nóg, a całe życie spędza na krążeniu wokoło słońca. Taniec godowy gromadzi 10—20 samców, które w najwyższym podnieceniu w zawrotnych pługach pyszną się swem upięceniem przed samicami. I ptaki rajskie padają również ofiarą swych uczuć, bo krajowcy, zaczajeni wśród drzew polują na nie, strzelając z luków. Cudowne pióra lub nawet całe ptaszki sprzedane białemu człowiekowi, zdobią później kapelusze próżnych pań. Godnym uwagi jest też ptak „altanik”, spokrewniony z ptakami rajskimi, a nazwę swą zawdzięczający przepięknym gniazdom — altankom, które budują dla swej wybranej samicy. Już w samej konstrukcji gniazda widać poczucie piękna u tego ptaka. Gniazdo przybrane jest kwiatami, które ptak zmienia gdy zwiedną. Wokoło altanki na ziemi ptak układa liście, muszelki i kamyczki z wielkim poczuciem symetrii. Takich przykładów moglibyśmy mnożyć bez liku. Znanie są zaloty losi i jeleni, które w okresie swych godów

Ponizej w kole: Tokujący głuźce. — Fot. W. Kossak.

Małe niedźwiadki australskie tworzą zgodne stadła.



dążnością do „nieśmiertelności”. Umierający osobnik zostawia cząstkę swej istoty młodemu pokoleniu. I ta cząstka żyje dalej i przechodzi z pokolenia na pokolenie. By jednak prawo zachowania gatunku istniało, jakaś

Posłuchajmy, jak barwnie opisuje gody miłosne skorpionów albo niedźwiadków Henryk Fabre, francuski przyrodnik w swej książce p. t. „Z życia owadów”. — „Nawpół przezroczyste i połyskujące w świetle latarni niedźwiadki wyglądają, jak gdyby były zrobione z żółtego bursztynu. Z wyciągniętymi ramionami, zawiązawszy wdzięcznie ogony, wędrują sobie spokojnym, miarowym krokiem. Często para przystaje, a wówczas czoła niedźwiadków dotykają się wzajemnie, chylą się nieco na prawo i na lewo, jak gdyby oblubiency szepotali coś sobie na ucho. Małe nóżki przednie drgają w gorączkowych pieszczołach. Co też one sobie opowiadają? Jak wyrazić słowami ich niemy hymn weselny? Po chwili niedźwiadki zbliżają się do siebie i w czułym wylaniu dotykają się pyszczkami. Na widok tych pieszczoł przychodzą mi na myśl wyrazy, jak pocałunek i uścisk. Nie śmiem jednak użyć tych określeń, gdyż w tym wypadku niema ani głowy ani twarzy, ani ust, ani policzków. Zwierzę, jak gdyby ucięte jednym uderzeniem noża, nie ma nawet pyska. W miedyscu, gdzie wzrok nasz szuka twarzy, znajdujemy szkaradne szczęki. — Jednakże właśnie te szczęki są najwyższem pięknem dla niedźwiadka. Przednie jego nóż-



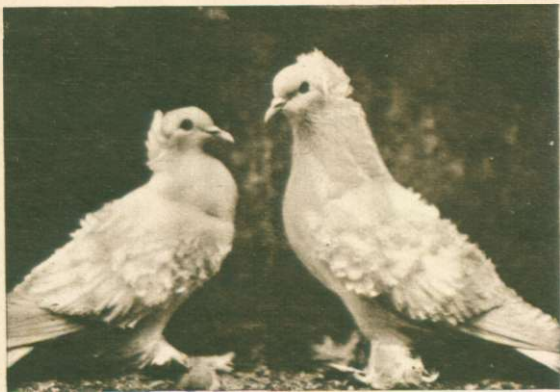

Miłość gołębi jest przysłowiowa. Oto parka „medjolańskich siwków”.

napębiają knieje rozgwarem miłosnych westchnień. Z domowych zwierząt oryginalne są zaloty koguta, a umizgi kocie w marcu stądy się przysłowiowe. Jednak z pojęciem miłości łączy człowiek nie proste akty, służące do utrzymania gatunku, ale trwałe idealne uczucia, łączące obie płcie.

Gdzież jest więc uczucie miłości między parą skorpionów, jeżeli samica po swych godach pożera swego kochanka? Gdzie miłość między parą kotów, gdy samiec po chwilowym zbliżeniu odsuwa się zupełnie od samicy i nawet swe małe jest gotów pożreć? Moglibyśmy wysnuć wniosek, że miłość idealna i trwała jest właściwa tylko człowiekowi. Sąd ten byłby jednak zbyt krótkowzroczny. Gdy obserwujemy życie zwierząt

widzimy, że współżycie między samcem a samica objawia się w różnorodnych formach, a doskonałość tego współżycia wcale nie zależy od stopnia rozwojowego danego gatunku. Niedźwiedź, stojący bardzo wysoko w skali rozwojowej gatunków, nie uznaje wspólnego życia i samica sama utrzymuje młode, a gołąb tak oddalony od niedźwiedzia stawiany jest jako wzór miłości. Miłość i przywiązanie zależy więc od ich doskonałości. Tu jakiś inny czynnik musi powodować miłość.

Czytając opisy życia zwierząt w ogrodach zoologicznych lub zwierząt domowych, spotykamy liczne przykłady zadziwiającej miłości zwierząt między sobą. Pewien hodowca opisuje w swej książce o owcach — barana, który po stracie swej towarzyszkii, z którą stale żył odosobniony od stada, przestał jeść, był ciągle rozdrażniony i wreszcie zdechł z wycieńczenia. Para psów chowana razem dłuższy czas, przywiązuje się do siebie i w razie rozłąki okazuje prawdziwą rozpacz. Stałe uczucie okazują zwierzęta domowe również człowiekowi nieraz niepozbowione podłoża erotycznego. Sławna zwłaszcza była małpa Brehma, samica pawjana, która była wielce zazdrosna o swego pana. Naodwrot można by zacytować zwyczaję plemion dzikich, gdzie istnieje wspólnota kobiet, można wspomnieć narody cywilizowane, gdzie istnieje wielożęństwo, można przypomnieć wieki minione, kiedy kupno kobiety było powszechnym zwyczajem i kiedy prawdziwa miłość w dzisiejszym pojęciu była zjawiskiem bardzo rzadkiem. Miłość nie jest więc wyłącznym przywilejem człowieka. Rozwój jej zależy od warunków zewnętrznych.

Nawet najidealniejsza miłość ma w sobie

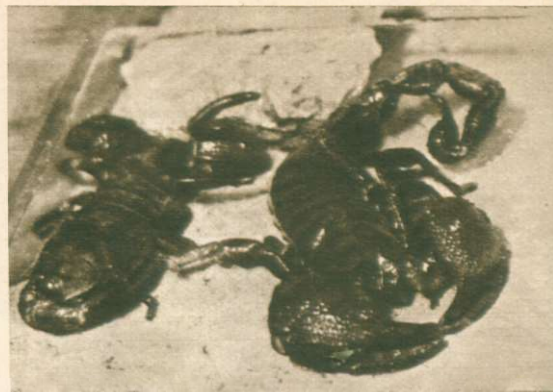

Mimo swej poczarnej postaci również skorpiony znają uczucie miłości.

pierwiastki nawskróś zmysłowe, które dadzą się sprowadzić do prawa zachowania gatunku. A prawo to jest równe dla wszystkich istot żywych. Istnieją tylko pewne odchylenia w nasileniu tego prawa, tworzą się uczucia trwalsze, idealniejsze lub brutalne, zależnie od warunków. W przyrodzie wśród brutalnej walki o byt nie mogły się rozwinąć u zwierząt pierwiastki idealniejsze, tam jednak, gdzie wytworzyło się życie rodzinne, jak n. p. u ptaków, możemy zauważyć objawy wielkiego przywiązania u małżonków. Wreszcie niektóre zwierzęta domowe dają nam dalsze przykłady, że ich proste serca też kochać umieją.

INŻ. WŁADYSŁAW MÜLLER.

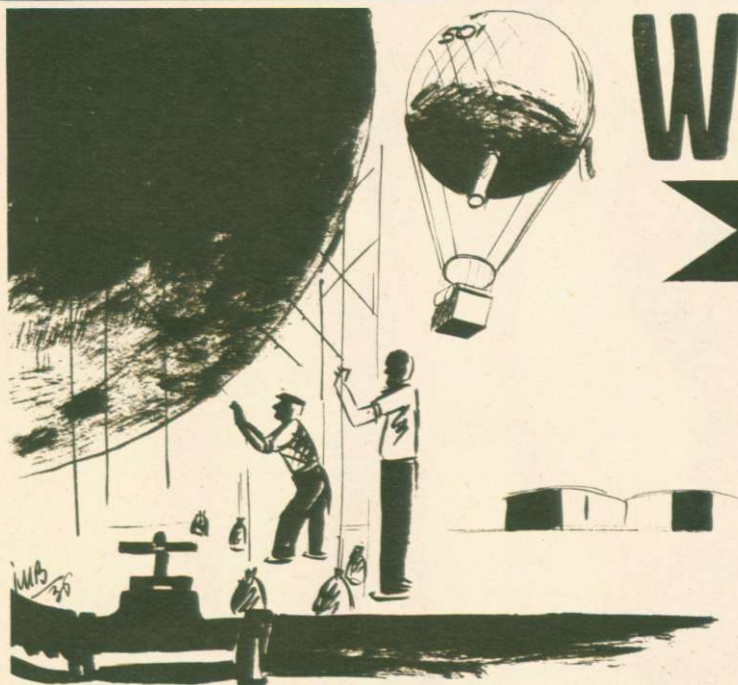

W GÓRĘ! — W GÓRĘ

miły bracie!

Z okazji zawodów balonowych o puchar Gordon-Bennetta całe społeczeństwo polskie rokrocznie, a szczególnie od lat trzech, w których dzięki zwycięstwu polskich baloniarzy zawody organizował Aeroklub Rzeczypospolitej, żywo interesuje się przebiegiem zawodów. Życzy ono polskiemu pilotom zwycięstwa, a gdy w pogoni za niem zabłądzą gdzieś w daleką kanadyjską puszcze, czy północną rosyjską tajgę, nie ma w całej Polsce jednej rodziny, któraby nie troskała się o los zaginionych pilotów, nie oczekiwała z biciem serca upragnionych wiadomości o tem, że są, że żyją, a może i... zwyciężyli!

Tkwące nam do dziś w pamięci

Na prawo: „Mościce” szybują w powietrzu...

długie dnie oczekiwania na pierwszą wiadomość o losach załogi balonu „L. O. P.” są najlepszą miarą wielkiego zainteresowania społeczeństwa polskiego. Nie ma dziś w Polsce człowieka, któryby nie



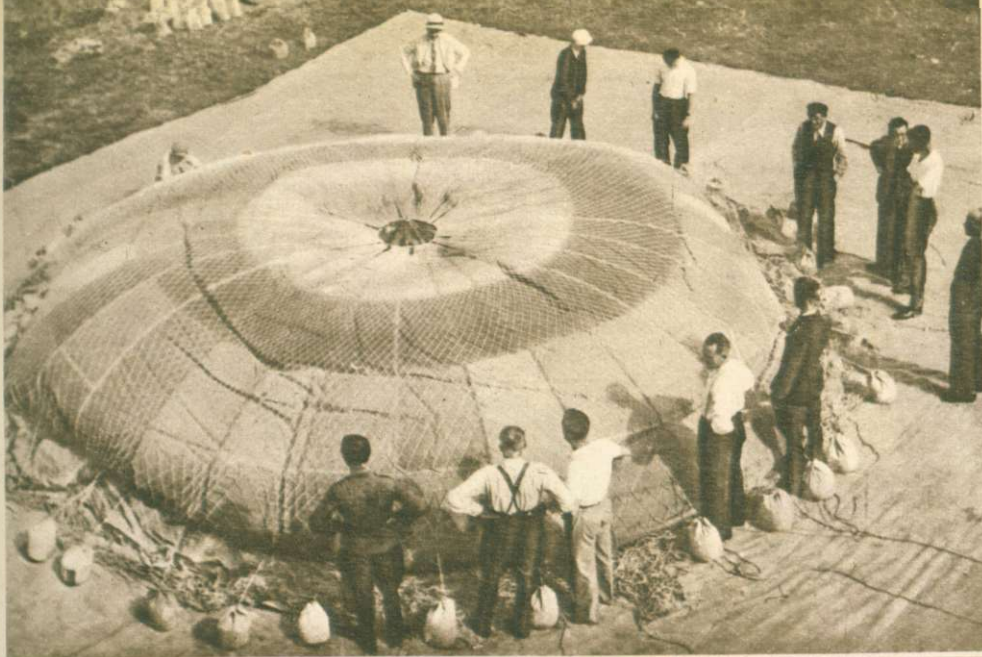

Napętnianie balonu wodorem.
Wszystkie zdjęcia fot. A. Progulski — Lwów.

Na prawo: Ludzie i worki z piaskiem przytrzymują balon...

wiedział o sukcesach polskich baloniarzy.

Natomiast znakomita większość nie tylko mieszkańców wiosek, ale i miast i miasteczek polskich napewno nie widziała, dotychczas balonu z bliska, a nawet szybującego w powietrzu.

Bardzo mało ludzi w Polsce zdaje sobie sprawę z tego, że latanie balonem to przedewszystkiem sport i to sport niesłychanie przyjemny.

Zresztą nic dziwnego! Nie wielu miało sposobność lecieć balonem i choćby dwie, trzy godziny unosić się lekko, bezszelestnie w powietrzu i oglądać z wysokości nieraz dwu, czy trzech tysięcy metrów mijane okolice i płynąć, płynąć spokojnie za lekkim podmuchem wiatru, do jakiegoś celu, o którym wie tylko wiatr i... doświadczony pilot. Lub nocą nadlecieć jakby na jakimś bezszelestnym dywanie z bajki nad wieś czy miasteczko, zniżyć się na wysokość 50—200 metrów i zyczajnym pytaniem: „Co to za wieś?” lub „czy już jesteście po kolacji?”, straszyc porządnych ludzi, uciszać najkrzykliwszych i buńczucznie śpiewających parobczaków, lub ploszyć siedzące na jakimś uroczym wzgórk parki zakochanych, takim prostym przypomnieniem, że „mamusia będzie się gniewać!” Niktby nie zareagował na nie, gdyby nie to, że sływa ono z niebios, a przynajmniej... z wysokości 100 metrów i to w nocy!

Wiedzą wszyscy, że Piccard latał balonem aż do stratosfery, ale napewno mało kto wie, że są w Polsce ludzie, dla których latanie balonem stało się niemal chlebem codziennym, że w Polsce działa aż 10 klubów balonowych!

Do okolic w Polsce może najbardziej „balonowo uświadomionych” należą okolice Mościc.

Wśród pracowników państwowej fabryki związków azotowych w Mościcach, stanowiącej chlubę polskiego przemysłu chemicznego, istnieje klub balonowy, może najczynniejszy z klubów balonowych w Polsce, który częstymi lotami przynajmniej najbliż-



szą okolicę Mościc zdołał już „balonowo uświadomić”.

Regularnie w każdą niedzielę, lub w nocy z soboty na niedzielę, o ile tylko pogoda pozwoli, z terenu fabryki wylatuje jeden z trzech posiadanych przez Mościcki Klub Balonowy balonów (Mościce-SP-ALP, Mościce I SP-AXZ, Kraków) i niesie w swym koszu 3—4 szczęśliwców.

Wśród tych szczęśliwców znajduje się zawsze pilot z góry spoglądający na „pasażerów”, oceniający ich mniej więcej tak, jak wiszące nazewnątrz kosza worki z piaskiem. Obok pilota — „obserwator”, którym zwyczajnie jest kandydat na pilota, mający za sobą już jeden lub dwa loty, patrzy na pozostałych dwu zwyczajnie nowicjuszy równie z wysoka jak pilot.

Oba te „wilki balonowe” chytrze przemyślują, gdzieby można urządzić „miedzylądowanie”, wyrzucić przytem tych dwu pasażerów i (np. według równania: 140 kg wagi dwu pasażerów = 138 kg piasku), wymienić ich na piasek, ten drogi, tak pożądany piasek, który można ludziom sypać na głowy. Nawet na Urząd Podatkowy, lub inną poważną instytucję!

Latają mościckie balony sypiąc piaskiem po drodze we wszystkie kąty Rzeczypospolitej. Szczególnie Kieleckie i Małopolska służą często jako miejsce lądowania. Ale bywa i dalej: Przemysł, Warszawa, Zakopane, jak wiatr poniesie i jak... piasku starczy!

Z okazji tygodnia L. O. P. P.-u Mościcki Klub Balonowy zdobywa się na wspaniałomyślność. Dla członków L. O. P. P.-u fabryka w Mościcach

Na lewo: Za chwilę nastąpi założenie kosza.

urządza losowanie, a kto szczęśliwy los wyciągnie, tego biorą do kosza i wożą pod niebiosa. W tym roku Loppowy tydzień w Mościcach wypadł szczególnie uroczysto i efektownie. Balonów w niedzielę 27. IX. leciało aż dwa. Pierwszy prowadzony przez pilota Kasprzaka unosił szczęśliwców loteryjnych.

Drugim leciało dwu kandydatów na pilotów, pp. Zygałdo i Żaba, odbywając swój pierwszy samodzielny lot.

—o—

W tym samym dniu dzieci z Mościc jak rokrocznie puszczały małe baloniki. Pamiętam, jak te baloniki startujące o nagrodę za najdłuższy lot,

Na lewo: Balon odrywa się od ziemi i rozpoczyna swój lot.

a unoszące ze sobą wprawdzie nie dzieci w koszach, ale pragnienia drżących małych serduszek, ściagały nas długo, długo w powietrzu.

Obserwując je z kosza balonowego jedno życzyliśmy małym właścicielom tych baloników: by, gdy podróżną, mogły zaznać przyjemności latania prawdziwym dużym balonem. Życzyliśmy tak dzieciom z Mościc i wszystkim tym, które w „przelatywanych” przez nas okolicach zadzierały swe dziecięce główki, by zobaczyć nasz balon. I zdaje mi się, że wszyscy baloniarze tak samo życzą im podniebnych, uroczych balonowych wędrówek.

Jarosław Żaba.



Kobziarze i dobosze orkiestry grenadierów gwardji angielskiej maszerują na czele defilady w Aldershot.

WOJNA! — Szele się mgła jesiennego poranku... Droga wśród zoranych wzgórz maszeruje kolumna wojska. Kolysząca się fala zgniozelenych mundurów zlewa się z jesiennym kolorytem skąpej trawy i resztek listowia. Z oddali dochodzą głuche grzmoty dział, które zamim jeszcze słońce zeszło wymieniają z za linij okopów śmiercionośne pozdrowienia. Kolumna maszeruje wytrwale, choć dopiero wczoraj opuściła pozycje, przez które przeszedł największy huragan wojenny. Na pobliskim wzgórzu kończy się pierwszy etap. Tu padają rozkazy, które zwarte szeregi przemieniają w mgnieniu oka w niekończące się sznury tyralier. Stojący pod kępą rozłożystych drzew sztab dywizji wysyła swe pułki w krwawy bój. Odzywa się przeciągła pobudka, przerywana werblem bębnow, a po tej przygrywce bucha pod strop przysłoniętego chmurami nieba melodia, która wiodła przodków tych szarych, nieznanym bohaterów dzisiejszej wojny na pola chwaly i zwycięstw.



POKÓJ! — Przez ulice miasta, którego ludność przystroiła odświętnie swe domy, wraca z manewrów wojsko... W zwartych szeregach maszerują żołnierze, a roześmiane ich twarze harmonizują z kwiatami, które sypią się z okien na drogę idącej kolumny... Nagle garstka wyrostków, biegnących na przedzie, wyrzuciła w powietrze czapki. Zagrali trębacz... odezwały się bębny. Postępująca na czele orkiestra tchnęła w paszczę ulicy triumfalnego marsza, a z nim w serca stojącego tłumy dumę i wiarę w siłę naszej armji... L.



Na lewo: W francuskich wojskach kolonialnych Spahisi marokańscy mają własną orkiestrę na koniach.

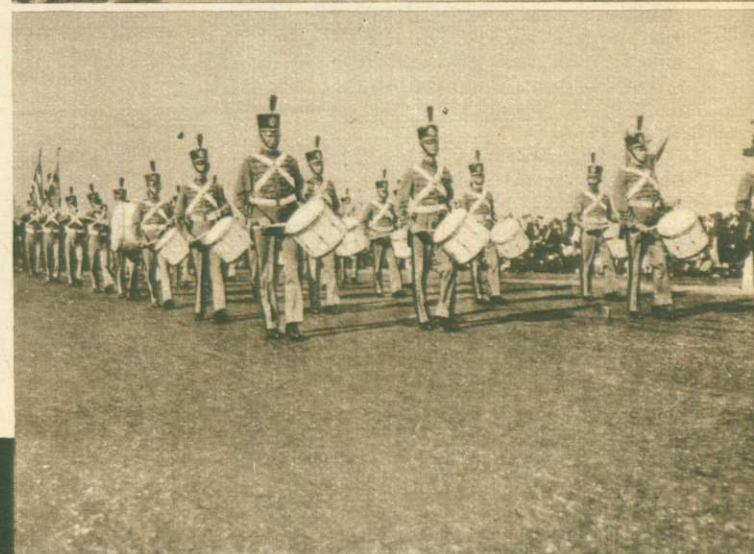

W cytm wojskowego marsza...

Trębacz orkiestry
naszego 18 pułku
piechoty.



Nalewo: Orkiestra 5 p. strzelców podhalańskich.

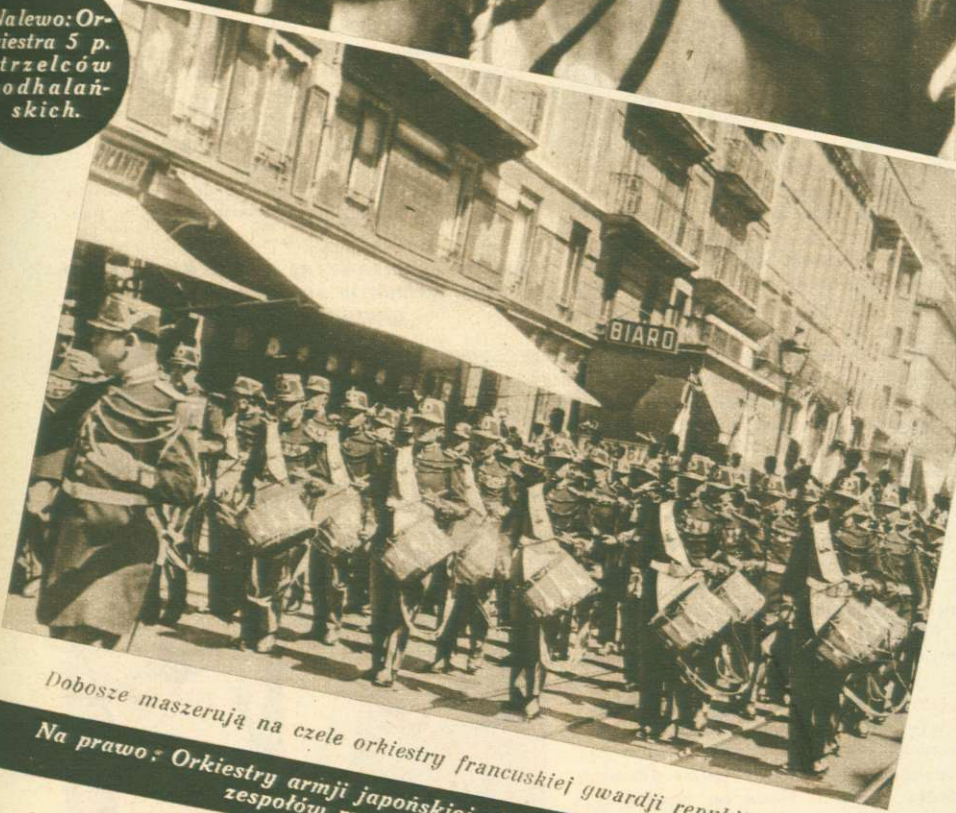

Dobosze maszerują na czele orkiestry francuskiej gwardji republikańskiej.

Na prawo: Orkiestry armji japońskiej niczem się nie różnią od wojskowych zespołów muzycznych państw europejskich.



Na lewo: Orkiestra kadetów z West Point (U. S. A.).

HASŁA I GESTY



Mussolini przemawia: „Żadna siła ludzka nie odwiedzie Italii od spełnienia swej historycznej misji”.

Im bardziej oświata i cywilizacja przenika szerokie masy, tem bardziej słowo staje się bronią polityczną i społeczną. Audytorjum wzrasta, przybysza uszu i oczu głodnych wrażeń, głodnych nowych prawd, nowych wskazówek, nowych podnieć. Dawniej, w średniowieczu, gdy właściwie tylko dostojnicy dworscy, i najbliższe otoczenie monarchy było w pełni świadome rogrzywa-

Poniżej: Mowy i kazania ks. biskupa Bandurskiego nacechowane były gorącym patriotyzmem w czasach, kiedy każde słowo Polaka podlegało ostrej cenzurze.



jących się historycznych wydarzeń, z nimi tylko trzeba było się liczyć, reszta, — szerokie rzesze ludu czy nawet mieszczaństwa, nie wchodziły niemal wcale w grę.

Oczywiście, że pierwszym, który pobudził ciekawość i zdolność rozumowania tych mas był nie kto inny jak Gutenberg, pokazując im „czarno na białym” to, co dawniej znali tylko ze słyszenia. Druk, a za nim gazeta stały się potężnym orężem w walce o zdobywanie posłuchu, w łowieniu popularności i ducha. Od tej chwili hasło rzucone stawało się pełnowartościową, jeżeli chodzi o skutki, monetą, którą kupowało się ludzi, od tej też chwili polityka wewnętrzna krajów uwzględniać musiała propagandę.

Propaganda! Wielkie słowo o olbrzymich życiowych skutkach, znane nam tak dobrze z ostatnich lat powojennych, które tyle zdziało dobrego i złego. Przecież nią zdobywano kraje, przez nią też tracono je bezpowrotnie. Reklama i propaganda to niemal synonimy: pierwszą przekonywuje się tłumy o konieczności używania nowej pasty do zębów, kupowania gumowych obcasów lub zaopatrzenia się w najnowsze nożyki do golenia, drugą przekonywuje się narody o ich odwiecznych prawach do takich czy innych ziem, wzbudza się w nich poczucie własnej wartości i wielu innych rzeczy.

Propaganda jest dzisiaj również potężnym czynnikiem jak zbrojenie narodu: jest to dozbieranie moralne, duchowe. Nic dziwnego, że państwa tworzą specjalne temu zadaniu poświęcone ministerstwa, urzędy, placówki. Włochy, Niemcy, Z. S. S. R. i tyle innych państw kładą olbrzymi nacisk na propagandę.

Gdy przejdziemy kartę po karcie historii Europy ostatnich lat stu, zobaczymy, że wiele mężowie stanu, doceniając znaczenie słowa tworzyli pewne hasła, zapomocą których utrzymywali naród w prężności czynu, w oczekiwaniu wielkich chwil, w napięciu. Działo się tak zresztą od wieków. Ale dopiero od wojen napoleońskich, t. j. od rozbudzenia poczucia narodowościowego hasła nabrały naprawdę na potęgę, stały się groźną bronią. Jak w tylu innych dziedzinach tak i w tej Napoleon I. stał się mistrzem niezrównanym. Czytając jego mowy możemy w nich odszukać setki powiedzeń, których nie powstydziliby się Cyceron. Gdy Francuzi zmęczeni kampanją egipską wygłodzeni, szarpani przez wrogów i znękanii klimatem poczynają szemrać, Napoleon Bonaparte rzuca w ich szeregi dumne wezwanie, mówiąc: „Czterdzieści wieków spogląda na was z wysokości tych piramid”. Słowa te, wielkie, potężne, jakby wykute z granitu, zapalają nawet duszę prostego szeregowca i entuzjazm odpowiada im echem. Napoleon łączy w swych mowach lapidarność rzymskiej kultury z wyobraźnią potudniowca, i jak każdy wielki mowca, psychologja jego opiera się na zupełnem lekceważeniu swych słuchaczy. On wie, że musi im zaimponować, że góruje nad nimi o całe niebo, że każde jego słowo będzie dla nich manną spadłą z nieba. Umie on zresztą dostosować swe powiedzenia do charakteru Francuzów: powiedzenia te są dynamiczne, jędrne, brzmiały jak wybuch bomby. Te same akcenty usłyszymy później, w połowie XIX wieku, gdy Włochy będą walczyć z Austrią o swą jedność i gdy Giuseppe Gari-



Leon Blum, premier francuski zdaje się dyrygować jakąś niewidzialną orkiestrą.

baldi na czele swych straceńców pójdzie w desperacki bój. „Italia fara da sé” — Włochy dadzą sobie same radę, lub „Tutti i uomini sone fratelli” — wszyscy ludzie są braćmi, oto proste, nieskomplikowane słowa, które jednak w politycznym tym klimacie, jaki wtedy panował, elektryzują ludzi. Klasycznym niejako okresem hasel i mowców to rewolucja francuska.

W Francji padają wtedy gromy słowne z trybun rewolucyjnych, padają też w pra-

Poniżej: „Czarodziej walijski” — Lloyd George, wkłada w swe przemówienia dużo uporu i ...fantazji!





Uljanow Lenin zdobył Rosję przedewszystkiem słowami działającymi jak piorun.

się ówczesnej, w licznych proklamacjach, ulotkach i manifestach. „La propriété c'est un vol” powie Proudhon, francuski ekonomista, a na gmachach publicznych rządu rewolucyjnego wykwitnie napis: „Liberté, Egalité, Fraternité ou la mort!”. Dziwne echo wzbudziły te słowa w stokilkadziesiąt lat później, kiedy olbrzymie przestrzenie carsstwa rosyjskiego stanęły pod znakiem młota i sierpa: „Dajcie gramotnyje”, „Precz z umiejacymi pisać!”. Pewien świadek naoczny rewolucji rosyjskiej stwierdził, że zaczęła się ona od błyskotliwych i dobrze obmyślonych mów Lenina i innych agitatorów oraz od braku chleba!

Rola słowa w historii, jak również gestu, pozy, i wszelkich zewnętrznych akcesoriów przy wystąpieniach ludzi, jest ogromna, gdyż nie było dotychczas narodu, któryby umiał odróżnić plewy od ziarna, myśli mądrej i życiodajnej od agitacji, frazeologii i kłamstwa. O ile u Rzymian nawet najbardziej gwałtowne mowy, np. mowy Cyncerona przeciwko Katylinie, miały mimo wszystko ton polemiczny, nie napaści, były w miarę spokojne, dzisiaj powiedziałyby się klasyczne, o tyle współczesność zapomniała o wszelkim umiarze. Im słowa są bardziej oszalamiające, nieprawdopodobnie obiecujące, im bardziej przelicytowane się obietnice dane słuchaczom, tem lepiej udaje się „meeting”. Dlatego też wątpię aby dzisiaj wielcy krasomówcy dawnych czasów mieli jakkolwiek wpływ na ogół. Ale może sądzić zbyt ostro naszych współczesnych: czyż natchnione mowy ks. Piotra Skargi wygłaszane przed królem Zygmuntem III. i dworem miały jakiś skutek? Czyż niemniej mądre i piękne mowy ks. Hugona Kołłątaja, Stanisława Małachowskiego, marszałka sejmu czteroletniego, odniosły jakiś głębszy skutek? Chyba nie.

Do największych mowców współczesnych należy zaliczyć oczywiście Mussoliniego, Hitlera oraz Lenina. Zasadnicza technika tych mowców jest jednak: narzucenie swego autorytetu, jasne ujęcie w formie haseł swych planów na przyszłość, uderzenie w najbardziej bolesne struny dźwięczące w społeczeństwie. Dziwną jest rzeczą, że np. Hitler rozmawia prawie że nieśmiało z kilkoma osobami, cedząc słowa, unikając żywych gestów, i robiąc wrażenie człowieka zaskoczonego. Jakże jednak zmienia się, gdy zamiast kilku twarzy ma przed sobą niezliczone mrowie ludzkie, słuchające go z za-

partym oddechem! Wtedy słowa jego pędzą jak huragan, przesywają powietrze jak strzały, a powtarzanie zasadniczej myśli po kilkakroć (podobnie jak słynne „Ceterum censeo Carthaginem delendam esse”), — u- macnia tylko wrażenie jakie robi na słuchaczach. To samo Mussolini: inny temperament narodowy, inne podłoże kulturalne powoduje pewne odchylenia, ale zasada jest ta sama.

Krasomówstwo czasów dzisiejszych przestało być sztuką: stało się strategią. Nie chodzi o piękne okresy, o zbudowanie zdania, chodzi tylko o efekt bezpośredni. Również i tu ludzie cenią jedynie stronę praktyczną.

Oczywiście, że i dziś są jeszcze ludzie uprawiający tę szlachetną sztukę krasomówczą, jaka w starożytności a nawet później uchodziła za ozdobę człowieka światłego. Taką postacią mowy wielkiej klasy jest ks. arcybiskup Teodorowicz, takim był ks. biskup Władysław Bandurski, mowy natchnieni, działające logiką swych słów na słuchaczy, doborem porównań, i szlachetnym tonem. Jeżeli chodzi o nasze czasy porozbiorowe to nieraz dobra wymowa stała się jedyną naszą propagandą na szerszym forum. Tak było w parlamencie wiedeńskim i berlińskim, gdzie wielkie sukcesy krasomówcze odnosili nasi postowie.

Dzisiaj, gdy radjo stało się najlepszym środkiem propagandy, krasomówstwo nabrało



Demostenes, słynny mówca starożytności, uważany za niedoścignięty ideał krasomówstwa.

jeszcze bardziej na wartości. Krasomówstwo jest właściwie złem — wyrażeniem: nie chodzi tu o krasę słowa, lecz o jego sugestywność. Dziś gdy Hiszpanja ogarnięta jest wojną domową, na falach eteru również szaleje walka: Madrid i Burgos starają się zyskać zwolenników za pomocą słów: „A noi”, „Deutschland erwache”, „Proletariusze wszystkich krajów łączcie się” i tyle innych haseł krąży w powietrzu w tym XX wieku, który z jednej strony stanął na wyżynach techniki, z drugiej idzie na pasku haseł agitacyjnych, wierząc „na słowo”



Hitler mówi: „Niemcy chcą żyć z całym światem w zgodzie, ale chcą być wolnym narodem!”

mowcom. Przeszły czasy wielkich, mądrych przemówień, działających na rozum, zostali „komiwojażerzy w towarach politycznych” zachwalający swe fabrykaty.

Jan Maleszewski.



Najbardziej natchnioną kaznodzieją i mowcą Polski ks. Piotr Skarga Pawęski

Cécile Sorel o Polsce

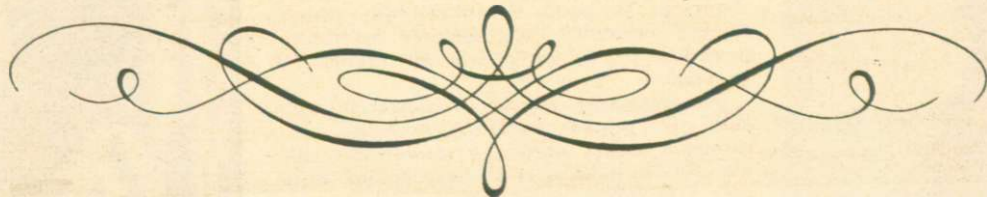

Wielka artystka francuska, Cécile Sorel, którą gościła niedawno Polska, wróciła właśnie do Paryża. Jej autorytet i popularność są tak wielkie, jak żadnej innej artystki od czasów Sary Bernhardt. Wystarczy chyba powiedzieć, że gdy „wielka Cécile“, jak ją tu zwa, postanowiła wystąpić z pierwszego teatru Francji, wiekowej i klasycznej „Comédie Française“, galowe przedstawienie pożegnalne przyniosło dochód niepomniący od stu lat. Zwyczajem francuskich teatrów, dochód ten został przeznaczony w całości dla ustępującej artystki. Najwięksi artyści wzięli udział w tym wieczorze, obejmując nawet najmniejsze role. Przedstawienie przeciągnęło się do godziny drugiej w nocy, rzecz na Paryż niezwykła, bo wiele osób wraca do domu koleją podziemną, przestając kursować przed godziną pierwszą w nocy. Rzecz jeszcze bardziej niezwykła: tłumy adoratorów artystki oczekiwały, mimo tak późnej nocy, przy wyjściu artystów, by po raz ostatni

Paris“ postanowiło tymczasem godnie przyjąć „emigrantkę“ z „Comédie Française“.

Zbudowano na scenie ogromne, monumentalne schody, z których Sorel zstępowała co wieczór na scenę, otoczona barwnym i strojnym haremem. Dowcipnie zyskali temat do żartów: jakto Sorel nisko schodzi, aż na scenę music-hallu... Ale ona schodziła z taką elegancją, że ci, którzy widzieli ją w „Safo“, pożałowali, iż nie mogą jej już w tej roli zobaczyć; ci zaś, którzy nigdy nie dali skuś się na pójście do „Comédie Française“, zainteresowali się teraz teatrem „poważnym“ i jego repertuarem. Tembardziej, że Cécile Sorel nie poniżyła się do poziomu music-hallu jak to mogłoby się zdawać, lecz przeciwnie, postarała się podnieść jego poziom do swego. I u stóp tych monumentalnych schodów rozgrywała się scena z... Molière'a! Tak, z Molière'a w music-hallu, który ofiarował swe niesłychane dekoracje i możliwości i bogactwo, na jakie żaden inny teatr nie może sobie

zamanifestować swą sympatję, podziw i entuzjazm.

Objektywność także nam dodać, że manifestacja ta spotkała się ze sarkazmem wielu. Wiedzano, że Cécile Sorel, zwana „Celimena“ (jedno z jej najlepszych wcielen scenicznych), nie opuszcza sceny całkowicie. Dziwiono się więc temu holdowi tłumów, choć pamiętano, że w „Safo“, w „Marion Delorme“, i w sztukach Molière'a Sorel jest niezrównana.

Gdy rozniosła się pogłoska, że podpisała ona pierwszy kontrakt z music-hallem, nie chciano wierzyć w podobny „upadek“ hrabiny de Ségur, choć w tymże music-hallu występuje jako naga tancerka, Mouscia, małżonka księcia N. „Casino de

pozwolić... Zrozumiano więc tę już niemłodą artystkę: jej wieczna młodość artystyczna skłoniła ją do poszukiwania nowego środowiska artystycznego, nowego i młodego. Pragnęła odświeżyć i dać ze siebie więcej, niż na scenach klasycznych. Nic więc dziwnego, że po „Casino de Paris“, i po powrocie z tournée, przyjęła ponowne engagement do music-hallu „Alcazar“, gdzie wystąpiła w otoczeniu tancerek polskich Wysockiej, o czym pisał przed paroma tygodniami „As“.

Po powrocie do Paryża Cécile Sorel przyjęła prasę, z którą zamierzała podzielić się swymi wrażeniami z Polski. Jeśli nie może pokazać Paryżanom tych wszystkich kwiatów, jakie dostała w Warszawie, to, zato, na specjalnym stoliku, rozmieściła wszystkie gazety polskie, z zakreślonymi artykułami o jej przejeździe i występach.

— Jestem dumna — mówi Cécile — że sztuka francuska oddawać potrafi usługi polityce: bo jeśli składano mi kwiaty, życzenia, jeśli otaczano mnie życzliwością, opieką i sympatją niezrównaną, to wiem przecież, że hołdy te składano bardziej Francji, niż mnie. Nazwano mnie wprawdzie „ambasadorką Francji“, i przyznaję, że tytuł ten wzruszył mnie głęboko, ale też — że uczyniłam co mogłam, by na niego zasłużyć. Byłam zdumiona wspaniałą znajomością języka francuskiego u szerokiej publiczności, zdumiona jej inteligencją, zdolnością uchwycenia odcieni najdelikatniejszych obcego języka. W tych warunkach „Mizantrop“ i „Dama kameljowa“ uzyskały prawdziwy sukces. Sukces ten większy, bo Teatr Wielki liczy 2,700 miejsc, wśród publiczności było więc dużo osób, nie posiadających wykształcenia literackiego w dosłownym tego słowa znaczeniu. Z przyjemnością cytuję Cécile Sorel usłyszane w Warszawie słowa: „połączyła ona Polskę z Francją silniej, niż traktaty“...

Opowiada też, że władze polskie, których była gościem, w ciągu całego jej pobytu w Polsce otaczały ją opieką i pomocą. Słyszymy na koniec:

— Wywiozłam z Polski najlepsze wrażenia, i z przyjemnością podróżuję powtórnie, tembardziej, że obiecałam moim polskim przyjaciółom wkrótce przybyć ponownie, by zagrać w Warszawie „Cesarzową Katarzynę“ Maurycego Rostanda; sztukę tę zresztą kreować będę i w Paryżu na scenie teatru „Sarah Bernhardt“...

Z. Frenkiel (Paryż).



TO JEST MAGAZYN »AS«!

FOXTROT-PIOSENKA

Słowa: WITOLDA ZECHENTERA

Muzyka: JULIUSZA LEO

No wy nu - mer! No - wy nu - mer! „As” już wyszedł!

Włęcz dzisiaj

Con brio. *f* *8va*

poco a poco rall.

molto rit.

pe ten ma-ga-ryn pe-dzi-my ra-żem chcą nowych wra - żeni!

mf *f* *8va* *Allegro.*

1. Pa na ty-dzień do nas i-dzie pie-kny ty-god-nik „As”!
2. O - sio-dzi-ną ka-ż-dą wra-żąc nasz tak nie-cel „As”!

Z ko-szów z kagańca do - się - ga, wa - bi, wzy-wa
Cze - go pragniesz, tu zngaj - dajesz bo wim wąż - szkie

i wo - ta nasz! Co się wie - ści je - go mie - ści? Mi - sze, po - wie - ści nasz,
tak bli - skie nasz. Jest ma - lar - sów, ka - ka - lar - sów, szu - ki, na - u - ki klasz,

ka - ciek fi - la - te - li - sły - czny
u - rak naj - e - ga - ly - cki - sły - czny

wraz!
miał!

Są ar - ty - ku - ży, hu - mer, wiera, ko - re - spek - tów - cie tei,
Pie - kne ar - ty - sty, był - ssi gwiazd, przed - po - ta - po - ny las
ca - le - go swiała
i mi - te swo - je

traść nasz prze - ga - ta!
jest ra - dę - rzy mo - dę, kur - sy, spodziewać się przysięgnię czasu!
Le -

Ma - ry fu - ry nasz! Niech żyje „As”!
Ma - ry fu - ry nasz! Niech żyje „As”!

To jest ma - ga - ryn „As”, to twój ty - go - dnik

mf *8va* *Ref.*

„As”, ro - zer - wac nu - dę chesz, węc bierz!
Chcesz po - znać piękny świat, węc

choć pasporu brak, spo - sobność dzisiaj nasz: jest „As”!

To - wa - ry - stem two - im

jest i wi - ta co ty - dzień cie!

Mie mo - zesz go nie czy - tać, bez

cresc.

nie - go nu - dżesz się! Włęcz śpiewaj z nami wraz: Niech ży - je

nasz „As”!

rit. *mf*

f *8va* *DS.* *Fin.*

WSZELKIE PRAWA AUTORSKIE ZASTRZEŻONE



KAPITAN „FAI-TSI-LONGU”

ODCINEK 19.

Napisał H. WILD POWIEŚĆ Tłum. JULJA RYLSKA

ILUSTR. AL. ŻMUDA

— Drogi mój — odparłem — nie kocha się na zawołanie — chyba wiesz o tem... Mogła czuć głęboką wdzięczność dla pańskiego przyjaciela — ale miłość, to jednak coś innego..

— Może... — odparł. — To prawda: miłość nie zna pana — to stary komunal! — Ale chciałem tylko to powiedzieć: gdyby serce tej kobiety nie było pozbawione wszelkiej szlachetności i, gdyby była istotą zdolną do wzniosłych uczuć — czyż nie powinna była ofiarować mu tej miłości, o którą żebrał? — Nie z litości, jak uczynek miłosierdzia — ale z wdzięczności!

— Miałą więc u d a w a ł e miłość? — zapytałem.

— Mój Boże — tak! — Choć powinna była czuć ją naprawdę — wzbudzić ją w sobie tak silną, jak to uczucie, które on niósł jej w dani! Chyba, że była głupią gęsią, niezdolną zrozumieć wielkości uczucia, które obudziła.

— Idzie pan doprawdy zadaleko — mitygowałem go. — Ale nie będę teraz roztrząsał pańskiego punktu widzenia. Coś innego zastanawia mnie tu. Śledziłem z uwagą przebieg wypadków w opowiadaniu pańskim. Zdaje mi się, że wygłosił pan tu bardzo słuszną uwagę, wyrażając wątpliwość, czy tak z jednej, jak z drugiej strony, zostały tam wypowiedziane właściwe słowa — te które malowały myśli i uczucia obojga. — Ale nie chcę przerywać panu — rozwinę później moją myśl. — Teraz, proszę opowiadać dalej.

Ranec śnojrzał na zegarek.

— Kwadrans na dwunastą. Jesteśmy w porządku. O trzy na ósmą rano staniemy w Hong-Kong. O — słyższy pan jak dmie? — Mówiłem, że nad ranem będzie rzucało nami nieźle..

I podjął znów swą opowieść.

XVIII.

Wielkiśmy się tak przez dwa dni, płynąc z tą śmieszna szybkością. Harcourt zapamiętywał się coraz bardziej w swej rozpacz i w swem szaleństwie. Nagle, na pełnym morzu

skreślił znów w bok. Byłem pewny, że chce skierować się ku Filipinom. Ale nie — zawrócił znów ku chińskim brzegom. Może pan wyobrazić sobie mój niepokój! Przewidywałem co może pociągnąć za sobą takie opóźnienie naszego przyjazdu do Hong-Kong.. Było to szaleństwem z jego strony liczyć na to, że tem uwięzieniem Liny na okręcie, zdola nakłonić ją do zmiany uczuć. On jednak, jakby wbił sobie w mózg to przekonanie! Ale w gruncie, zdaje mi się, że wiedział tylko jedno: tak, jak było, miał ją przy sobie! Zależała w zupełności od niego — odbierał jej możliwość spotkania tamtego człowieka.. Nie miał jednak odwagi spojrzeć prawdzie w oczy i uznać, że sytuacja taka nie mogła trwać wiecznie. Nię mógł nie widzieć, iż doprowadza nią tylko do ostateczności ukochaną kobietę. Że im dłużej będzie trwała ta przymusowa podróż — tem gotowa silniej zaciąć się — i nie ustąpić.

Próbowałem zacząć z nim rozmowę na ten temat. Słuchał mnie, lecz nie odpowiadał. Jestem pewny, że myślał to samo, co ja — ale wszelkimi siłami odpychał nieuniknione konkluzje, jakie mu te myśli nasuwały. Odrzucał je poza obręb swej logiki — jak człowiek, który zasłania sobie oczy, aby nie widzieć niebezpieczeństwa.

Zauważyłem, że kilka razy szukał spotkania z nią. Puszczał się n. p. stanowczym krokiem w kierunku jej kabiny. W miarę jak zbliżał się do niej, krok jego wolniał — wreszcie zatrzymał się. Jeszcze krok jeden postąpił naprzód — i zawracał, ociągając się i przystając w powrotnej drodze. Wieczorem drugiego dnia tej dzikiej podróży, odważyłem się przypomnieć mu o ładunku który wieziemy i o terminie dostawienia go do Hong-Kong.

— Ładunek?... Ta herbata? — zapytał z rozrządzeniem. I jednym energicznym ruchem jakby odsunął na bok te znikome rzeczy, najzupełniej mu obojętne. Ostatecznie, co do ładunku samego — nie było z tem

jeszcze wielkiego nieszczęścia: skoro nie podlegał zepsuciu, wszystko jedno, kiedy dobije do miejsca przeznaczenia. Ale jak wytłumaczyć ilość spalonego węgla? Jak usprawiedliwić to niesłychane nasze opóźnienie? — Nie było burzy — tajfun żaden nie nabiegł nam drogą, żebyśmy przed nim musieli uciekać i krążyć po morzu.. Musieli tam już po trochu przypuszczać w Hong-Kong, że zginęliśmy w drodze. Trzebaby chyba wymyślić jakiś powód — jakieś poważne uszkodzenie maszyn... i morze zniosło daleko obezwładniony statek.. Lecz zdawałem sobie sprawę, że takie kręcenia — a do tego jeszcze, ta zagadka zinknięcia kapitana — to wszystko nie ułatwi nam sytuacji..

Trzeciego dnia podróży zbliżyliśmy się ku przesmykowi Fo-Kien, zatoczywszy znów olbrzymie koło na morzu. Podszedłem do Harcourta. Stał na mostku kapitańskim, z oczyma utkwionymi w bezkres morza przed sobą. Próbowałem przemówić mu do rozumu — przekonywałem go długo. Nie odpowiadał wcale na moje wywody. Chiński sternik, nieporuszony, obojętny na wszystko, nadawał okrętowi kierunek, słuchając rozkazów kapitana. Wreszcie nie patrząc na mnie, Harcourt przerwał moją rozmowę i zapytał głucho:

— Co ona robi?

Odrzekłem, że widziałem ją przed chwilą na pokładzie. Przeszła koło mnie w milczeniu, zatopiona w myślach.

— Patrz, widzisz ją znowu, tam — i wskazał ręką. — Dziś rano chciałem z nią mówić, spotkawszy ją na pokładzie. Rzuciła mi spojrzenie tak zimne, surowe... Wystarczyło!.. Oto do czego doszedłem ja, który miałem się za silniejszego, niż wszystkie burze razem wzięte!

— W każdym razie, to co robisz, jest zupełnie idjotyczne! Nie możemy tak, do skończenia wieków, zataczać na wodzie kółek o średnicy dziesięciu mil! Trzeba się na coś zdecydować!

— Nie mogę jej utracić! Nie chcę, żeby dostała się tamtemu — było całą jego odpowiedzią.

Zal mi go było niezmiernie! Widzieć go takim — jego, którego podziwiałem i kochałem tak bardzo! Jego, który był dla mnie uosobieniem męskości, w najsilniejszym pojęciu tego wyrazu! Widzieć człowieka, w którym pokładałem tak wielkie nadzieje — zdruzgotanego zupełnie rozpaczają... I to przez miłość! Dla kobiety! — Bo wszystko co nie było nią, znikło poprostu z pola jego widzenia.

Tego samego wieczora, napotkaliśmy okręt, który, na nasz widok, zwolnił biegu i dał sygnały. Harcourt zbliżył doń Fai-Tsi-Long i kazał spuścić łódź na wodę. Zapytałem go, czy chce, abym towarzyszył mu.

— Jeśli masz ochotę — odparł zmęczonym głosem.

Był to okręt chiński. Wydało mi się, że Harcourt musiał znać ów statek. Po chwili znaleźliśmy się na jego pokładzie. Kapitan był Chińczykiem, lecz mówił biegle po angielsku. Podali sobie na powitanie ręce; musiał to być jeden z jego chińskich przyjaciół z Poludnia. To, co usłyszałem z ich rozmowy, zajęło mnie żywo.

Chińczyk opuścił Hong-Kong poprzedniego dnia, rano. Przed jego wyjazdem rozeszła się tam wiadomość — przesyłana jakoby telegraficznie przez jakiegoś Europejczyka z Swatow — iż zamordowano tam pewnego bogatego kupca Chińczyka, w jego własnym domu i porwano jego ślubną żonę, Europejkę! — Poznałem w tem robotę imci pana Martigues! Widocznie musiał nas mieć w podejrzeniu... Chiński kapitan opowiadał, że dzienniki w Hong-Kong rozpisyują się szeroko o całej tej sprawie. Oczywiście, dlatego, że w grę wchodziła tu Europejka, poślubiona Chińczykowi. To przedewszystkiem obchodziło opinię publiczną w Hong-Kong!

— Jest to dosyć rzadki wypadek, nieprawdaz? — dodał.

Następnie zapytał Harcourta, czy nie ma jakich złeństw dla wspólnych przyjaciół w Fou-Tezeu. Przyjaciół mój odpowiedział, że, prawdopodobnie, niedługo już zostawi swój okręt w przystani którejś z wysp archipelagu Hai-Tan — sam zaś uda się do Fou-Tezeu. Pożegnali się i wróciliśmy na nasz pokład w milczeniu. Zastanawiałem się nad tem, co słyszałem przed chwilą i nie byłem kontent wecale... Harcourt rzekł do mnie:

— Chodź z mną. Muszę się z nią roz-

mówić po raz ostatni... Trzeba, żebyś był przy tem.

Poszedłem więc za nim. Lecz nie miałem najmniejszej nadziei, iż rozmowa ta przyda się na coś. Znaleźliśmy ją, siedzącą w kącie na pokładzie. Harcourt stanął przed nią i przez chwilę wpatrywał się w nią, płonącymi oczyma. Patrzyła na niego również; w spojrzeniu jej czytałem wprawdzie obojętność, lecz miałem wrażenie, że pokrywa nią głęboką nienawiść... Mówiłem sobie, że teraz, ludzi tych musi dzielić przepaść!

— Muszę pani zakomunikować coś... Okręt, który oddała się w tej chwili, przyniósł mi niedobre wiadomości. Przewidywałem jej zresztą... Gdybyśmy byli zawinęli do Hong-Kong w terminie normalnym, wszystko byłoby poszło gładziej... Dzięki obecności i świadectwu Rane'go, wiele trudności usunęłoby się nam z drogi... Pani mogła była zeznać, że podczas ataku bandytów na domostwo męża, udało się pani zbiec i schronić na okręt. Ale na to trzeba było, aby między nami była zgoda... A tak, nie stanąłem na czas w Hong-Kong — o, wie pani dobrze dlaczego! — Teraz już gazety rozpisyują się o całej tej sprawie. Pan Martigues telegrafował do Hong-Kong... I w takiej chwili właśnie, ja zniknąłem razem z okrętem... Uplynęło już kilka dni... Zniknięcie kapitana tego statku staje się, temsamem, jeszcze trudniejszą do wytłumaczenia... Położenie moje jest coraz cięższe... A wszystko to przez panią! Czyż nie znajdzie pani w sobie litości dla mnie?!

Spojrzała na niego. Zdawało mi się, że spojrzenie to trwało godziny całe. Mówiłem sobie, że chyba musi być do głębi poruszona, dowiedziawszy się prawdy, o położeniu tego człowieka — wiedząc już teraz, że wystawia się na niechybną zgubę, dla jej miłości! — Ona jednak odrzekła zimno:

— Jakżeż możemy dojść do porozumienia? Chciał pan postąpić ze mną, jak pan z niewolnicą...

— Nie! — zawołał — nie! O, tylko nie to! — Czyż pani doprawdy nie rozumie, co czuję? To ja chciałbym służyć pani, jak niewolnik...

— A czyż pan, który uwolnił mnie od Mr Koo, nie postępuje tak samo jak on? Zaiście, mógł mnie pan zostawić spokojnie w Swatow! Nie zmieniło się nic dla mnie...

— Ależ ja — ja panią kocham! — zawołał.

— Tak, jak kochał mnie Mr Koo — odrzuciła.

— Więc to tak — to tak? — zaczął głucho. — To jest wszystko, co pani znajduje do powiedzenia mi? Ma pani przed sobą człowieka, który mógł być dumny ze swojej przeszłości. Teraz czeka go może niesława a w każdym razie grozi mu poważne niebezpieczeństwo... I ani jednego słowa litości nie znajdzie pani dla niego?

— Znajdę — ale jeśli zwróci mi wolność...

— Żeby pani mogła lecieć do tamtego! — krzyknął z wściekłością. — Nie chcę!

— Pan przywłaszcza sobie niebывale prawa! I bierze się pan na dziwne sposoby, by zmusić kobietę do miłości!

— Czyż mogę pozwolić, żeby piękność pani, wdzięk i miłość pani — wszystko to, dostało się takiemu człowiekowi! — Zacisnął zęby. — Nie! — nie!!

Podniosła się i stali teraz naprzeciw siebie — twarzą w twarz — jak dwoje wrogów. Był to niesamowicie bolesny widok! — O tak — bolesny! Widzieć tak — tych dwoje ludzi — jakby stworzonych, aby szli razem, spleceni miłością przez życie!

— Proszę mi zwrócić wolność! — wyrzekła groźnie.

— Dobrze — odparł — ale jeśli mi pani przysięgnie, że nie kocha pani tego durnia i jeśli pani zgodzi się przyjąć moją miłość.

— Nie — wolność — i to bez żadnych warunków!

— Nie mogę — już nie mogę...

— A więc dalsza rozmowa nasza jest bezcelową! O, jakżeż pan może nie rozumieć tego...

Głos załamał się jej. Harcourt stał jeszcze kilka sekund przed nią. Objął ją znowu spojrzeniem, którego siły i wyrazu nie zdołał odmalować panu — nagle odwrócił się i zniknął.

Od tej chwili nie zdołałem już wymusić ani słowa na nim. Wypadek zaś zaczęły się toczyć coraz niedorzeczniej, coraz bardziej bez związku...

Nazajutrz, kiedy spałem jeszcze mocno, wyczerpany zająciami dnia tego, obudziła mnie potężna detonacja. Mogłoby się było wydawać, że wielka wojna nieskończyła się jeszcze! Staralem się zebrać myśli, podczas gdy echo wystrzału niesło się rozgłośnie po morzu. Wybiegłem na pokład. Może pan sobie wyobrazi moje zdumienie, kiedy skonstatowałem, że to okręt nasz oddał ów strzał! Fai-Tsi-Long posiadał bowiem dwa działa sześćdziesięcio-pięćmili-metrowe, dla obrony, na wypadek spotkania z piratami. Bandytyzm morski uprawiany jest i dziś jeszcze regularnie wzdłuż wybrzeży i na splwnych rzekach chińskich.

Jednym susem byłem już na dziobie okrętu przy armacie. Byłem pewny, że atakują nas piraci. Znalazłem tam Harcourta i kilku ludzi z załogi. Spojrzałem na morze: o pół mili przed Fai-Tsi-Longiem przesuwał się mały węglowy statek. A tu przy mnie kończono już powtórne nabijanie działa. Nawiasem mówiąc, spostrzegam, że wsuwano w nie ślepy nabój. Rozległa się nowa detonacja.

Nie nie rozumiałem! Stateczek angielski nie rozumiał również, co się dzieje. Niebывałem musiało mu się wydawać takie postępowanie ze strony handlowego okrętu, wogóle — a tembardziej ze strony takiego gruchotu, jak Fai-Tsi-Long. (C. d. n.)



Tuż przed nim wstała spieniona fontanna z morza...



Zrobię to sama!

BLUZKA WEŁNIANA NA DRUTACH

Przystępując do wykonania bluzeczki wedle reprodukowanego obok wzoru, najlepiej będzie przeciwżyć ten wzór osobno, a dopiero po jego dokładnym opanowaniu przystąpić do wykonywania całości.

Wzorek taki reproduujemy również i wedle niego należy przeciwżyć ten łatwy, lecz wymagający opanowania techniki drutowej, wzór, który w całości tworzy ażurowe koła. Na wzorku robota pokazana jest z prawej strony, ale sweterek zszywany w ten sposób, że lewa strona, nieco inna, stanowi stronę prawą. Uczą się, należy orientować się wedle autentycznej prawej strony roboty, aby ją łatwiej zrozumieć.

Wzorek rozpoczynamy od przygotowania 34 oczek na podwójnym drucie, aby oczka były wolniejsze.

1-szy rząd (prawa strona roboty): + 2 oczka na wywrót, 6 wprost, 2 na wywrót, 1-no oczko dodać na prawym drucie, 2 oczka z lewego przerobić na jedno, 1-no dodane, 2 złączone w jedno, 1-no dodane, 2 złączone w jedno, 1-no

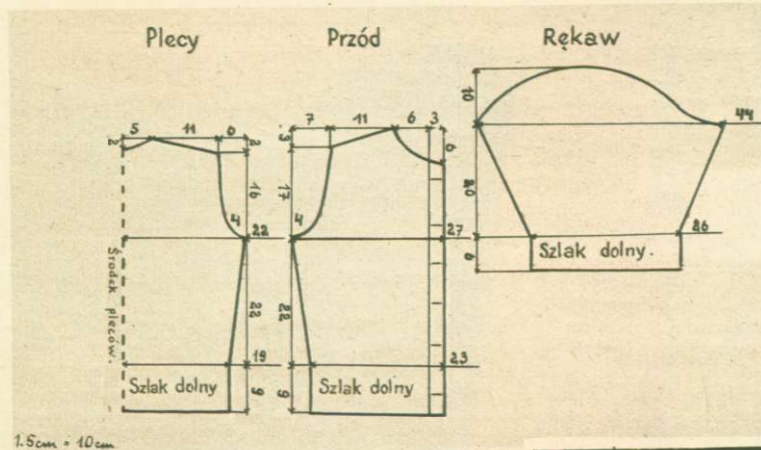
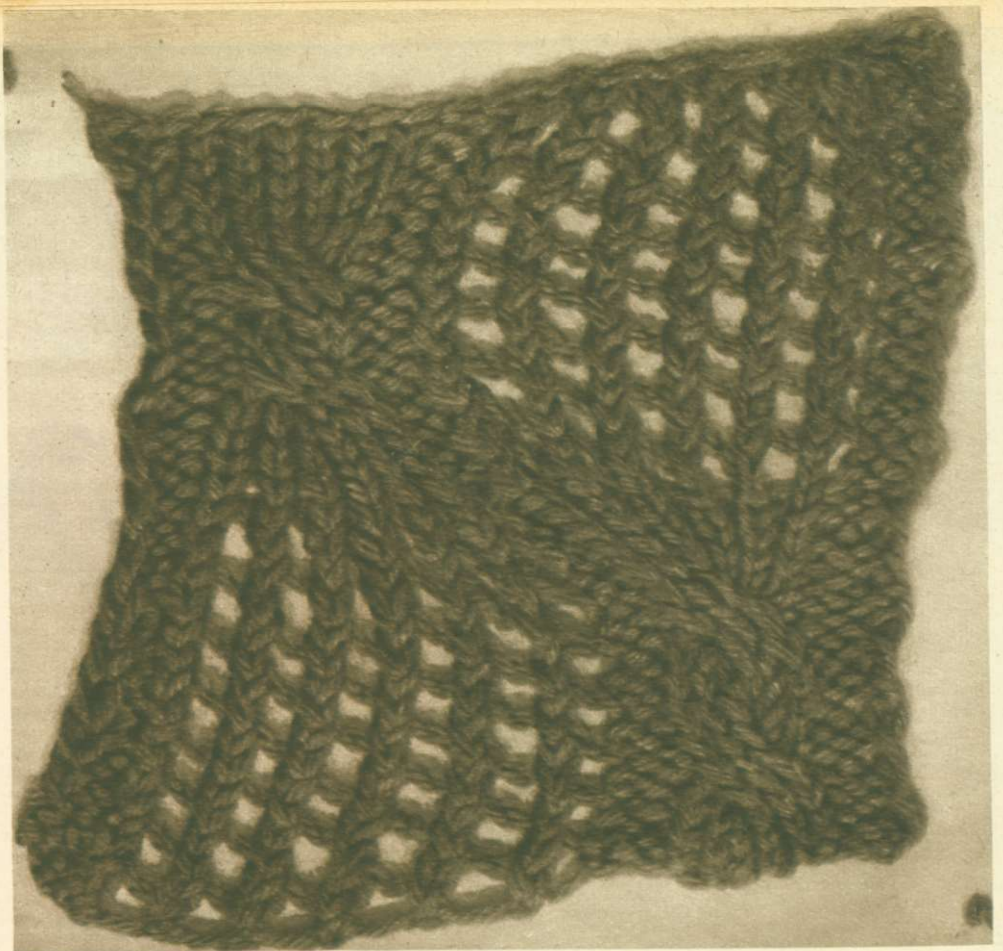

Powyżej: Wzór, przedstawiony fragmentarycznie dla wyćwiczenia na nim techniki ściągów.

Na lewo: Krój bluzeczki wełnianej, wykonanej na drutach.

Poniżej: Oryginalny model wełnianej bluzeczki, wykonanej według podanego wzoru.

dodane, 2 złączone w jedno, 1-no dodane, 2 złączone w jedno, 1-no dodane, 2 złączone w jedno, dalej znów od + powtarzania wzoru (tu w małym wzorku zrobimy jeszcze tylko 2 oczka na wywrót).

2-gi rząd (lewa strona roboty) + 2 oczka wprost, 12 na wywrót, 2 wprost, 6 na wywrót, powtórzyć od + (tu w małym wzorku zrobimy jeszcze tylko 2 oczka wprost).

3-ci rząd: jak pierwszy.

4-ty rząd: jak drugi.

5-ty rząd: jak pierwszy, ale 6 oczek wprost przerabiamy już na węzeł w następujący sposób: przenosimy na osobny (dodany) drut 3 oczka z tych 6-ciu, które przerabiamy wprost. Drut trzymamy powyżej roboty, przerabiamy 3 dalsze oczka wprost i dopiero po nich także i te pozostawione na osobnym drucie, poczem dalej wykonujemy wzór wedle schematu dla 1-go rzędu.

6-ty rząd: jak drugi.

7-my rząd: jak pierwszy.

8-my rząd: jak drugi.

9-ty rząd: jak pierwszy.

10-ty rząd: jak drugi.

11-ty rząd: jak 5-ty z przewężeniem.

12-ty rząd: jak drugi.

13-ty rząd: jak pierwszy.

14-ty rząd: jak drugi.

15-ty rząd: jak pierwszy.

16-ty rząd: jak drugi.

W ten sposób wzór jest cały przerobiony, następuje część druga z przedstawieniem wzoru. Teraz ażur robimy najpierw, a potem pasmo zawiązujące się.



17-ty rząd: + 2 na wywrót, 1-no oczko dodane, 1-no wprost, 1-no dodane, 1-no wprost, 1-no dodane, 1-no wprost, 1-no dodane, 1-no wprost, 1-no dodane, 1-no wprost, 1-no dodane, 1-no wprost, 2 na wywrót, 6 gładko, powtarzanie

od + (na małym wzorku jeszcze tylko 2 na wywrót).

18-ty rząd: + 2 oczka wprost, 6 na wywrót, 2 wprost, 12 na wywrót, itd. od + (w małym wzorku jeszcze tylko 2 wprost).

Dalsze następują tak samo, jak na początku roboty w swoim logicznym rozwiązywaniu tematu deseniowego.

Po doskonałym opanowaniu techniki wzoru, można przystąpić do wykonania bluzeczki. Wycinamy formę wedle rysunku, umieszczonego obok. Podług niej przerabia się wzór, pamiętając, że jest on podzielny przez 16. Dla wielkości Nr. 1. przy dość sztywnej wełnie liczymy na przody po 56 oczek rozpoczęcia, na plecy 80 oczek, a na każdy rękaw po 72 oczka. Oczywiście, że ilość ich zależna jest od wielkości formy, podatności wełny i lżejszego lub cięższego wykonywania roboty. Przody muszą mieć brzegi odrobione gładko, przez wykonanie 10 oczek raz wprost raz na wywrót. Na prawej stronie pozostawiamy od razu dziurki na guziki w odpowiednich miejscach. Wycięcie szyji haczkujemy niskimi słupkami dla umocnienia.

Zaczynamy wzór przodów i pleców 9-centymetrowym szlakiem, 2 wprost, 2 na wywrót. Przy rękawach szlak ma 6 cm.

Łączymy części bluzeczki krytym ściąganiem, pamiętając, że lewa strona roboty jest prawą stroną bluzeczki.

Potrzeba mniej więcej 20 g wełny.

Mewa.

Tak
dalej
być nie może.
Katar, kaszel,
łzawienie —
Trzeba poprostu wziąć
ASPIRIN
Produkt zaufania
Preparat wyrabiany w kraju.

Życie

towarzyskie i artystyczne

NA POLOWANIU W OPOROWIE



Na lewo: Uczestnicy polowania w czasie śniadania. — od lewej: Ambasador Alfred Chtapowski, p. Józef Radoński, gospodarz polowania płk. Morawski, Wł. ks. Czetwertyński, p. prez. Wyganowska, Roman hr. Potocki i ordynat Jan Taczanowski.

Na prawo: Płk. Witold Morawski przegląda uбитą zwierzynę. — Poniżej: „Król polowania“ ambasador Chtapowski wraz ze strzelcem w terenie.



U właściciela majątku Oporowo (Wielkopolska) p. płk. Witolda Morawskiego odbyło się wielkie polowanie na kuropatwy, podczas którego zastrzelono około 900 sztuk ptactwa. W polowaniu wzięli udział: pp. Wyganowski, Włodzimierz ks. Czetwertyński, Roman hr. Potocki, Feliks hr. Sobański, ambasador Alfred Chtapowski, radca Kozieł-Poklewski, p. Józef Radoński i ordynat Jan Taczanowski. Zdjęcia Fot. SEMRAU — Leszno.

SUKCES J. KULCZYCKIEJ.



Janina Kulczycka w „Wesołej wdówce“ Lehára



„KORIOLAN“ NA SCENIE LWOWSKIEJ.



Teatr-Operetka przy ul. Karowej w Warszawie wystawił ostatnio z wielkim prześcymem operetkę Lehara „Wesoła wdówka“, w nowej inscenizacji reżysera Feliksa Kuligowskiego. Występ znanej śpiewaczki Janiny Kulczyckiej w tytułowej partii spotkał się z niezwykle gorącym przyjęciem publiczności, która wypełnia po brzegi widownie na każdym przedstawieniu. Obok primadonny zasłużone oklaski zbiera w roli hr. Daniła ulubieniec pań, amant filmowy Witold Conti, którego widzimy na zdjęciu obok.

Fot. Doris — Warszawa.

Teatr Miejski we Lwowie wystawił ostatnio „Koriolana“ Szekspira w inscenizacji i reżyserji Leona Schillera. W dziele tym występują żywo wszystkie walory reżyserkie Schillera, a więc świetne opanowanie tłumów, plastyka postaci scenicznych i wydobycie scenicznej ekspresji słowa. Leon Schiller znalazł we Lwowie doskonałego pomocnika w Andrzeju Pronaszce, który od lat wielu wykazuje ruchliwość i pomysłowość malarską, jako współtwórca obrazów scenicznych. Na zdjęciu widzimy jego dekoracje do I aktu „Koriolana“.

Fot. Van Dyk — Lwów.

Gimnastyka najlepiej konserwuje

NASZĄ MŁODOŚĆ!

Jest rzeczą znaną że po godzinie intensywnego ruchu, czy gimnastyki, czuje się nie tylko miłe znużenie, ale i ożywienie, jest się przyjemnie podnieconym i ożywionym. Poza to ruch intensywny rozgrzewając ciało i doprowadzając nawet do wystąpienia potu zmusza nas do użycia tuszu, a przynajmniej do wytarcia całego ciała mokrym ręcznikiem. Jest to skutek pobudzenia do energiczniejszej pracy krążenia krwi i oddychania, co ma znowu doniosłe znaczenie dla samopoczucia nerwowego. Umiarkowany ruch, jak wykazują doświadczenia naukowe, pobudza wybitnie pracę umysłową. Jeżeli intensywny ruch trwa dłuższy czas, lub umiarkowany ruch po kilka razy, pobudza to w wysokim stopniu przemianę materji (spalanie organiczne). Gimnastyka doskonała przebiegi ruchowe od strony systemu nerwowego, przyczynia się do wyrobienia w życiu codziennym estetycznych, a nawet pięknych ruchów. Dalej — skutkiem życia „cywilizowanego“ i ograniczenia ruchu zajęciami siedzącymi, stajemy się ociężała. I właśnie zneutralizowanie tych skutków musi uskutecznić



Wnętrze wspaniale urządzonego studja gimnastycznego Agnete Bertram w Kopenhadze.

Poniżej: Ćwiczenia rytmiczne na wolnym powietrzu w szkole Michała Fokina.



Efektowna poza gimnastyczna studentek uniwersytetu w Los Angeles, ćwiczących w osobnej hali gimnastycznej.

Jeszcze wszyscy mamy w oczach szerokie, dalekie przestrzenie, góry, lasy i rzeki, jeszcze po nocach śni się nam wolna, swobodna wólcząca letnia. Jeszcze czujemy chwilami miłe znużenie, ogarniające nas wieczorem po długim marszu wśród pól i lasów, jeszcze wydaje się, że to tak niedawno wiosła naszych kajaków pruły cudne wody polskich rzek.

A tymczasem wszystko to zostało już daleko poza nami. Wróciliśmy do miast, do naszych codziennych zwykłych zajęć i zaczyna nam czegoś brakować, zaczyna się nam wszystko wydawać jakiegoś szare, zaczyna nas ograniczać znużenie no i trochę nuda. Jakież powód takiego stanu? Poprostu brak nam ruchu fizycznego. Organizm nasz, przyzwyczajony wśród lata do intensywniejszego ruchu, nagle pozbawiony takich możliwości jak pływanie, turystyka czyto piesza, czyto wodna, zaczyna się buntować. Musimy znaleźć na to radę. Przecież i w jesieni można uprawiać choćby krótkie wycieczki podmiejskie, można korzystać z krytych pływalni, no a sezon wioślarski wcale nie zakończony.

Niestety nie wszyscy rozporządzają dowolną ilością czasu, a nieraz i finanse stoją na przeszkodzie. Zresztą wkrótce szarugi jesienne utrudnią dłuższe przebywanie na świeżym powietrzu.

I tu dochodzi do głosu gimnastyka, jako forma ruchu dostępna dla każdego.

Gimnastyka ma za zadanie utrzymać w formie cały nasz aparat ruchowy, a więc stawy, więzadła i mięśnie przez odpowiednio skonstruowane postawy i ruchy, przebiegające we wszystkich zasadniczych kierunkach.

Jaki wpływ posiada ruch, a więc i gimnastyka na organizm?

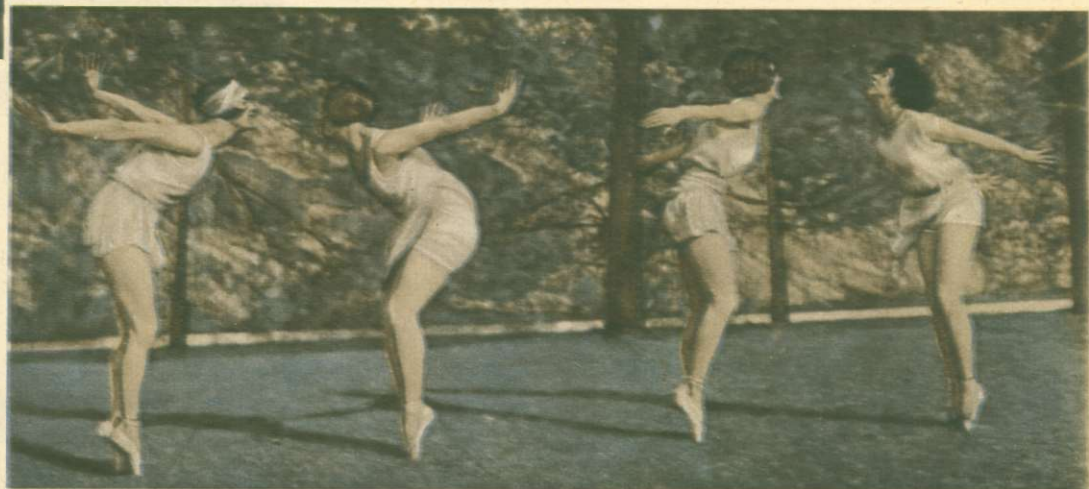

Kąpiel stóp w rozczywie gliceryny chroni je przed nadmiernym zmęczeniem podczas gimnastyki.

dobra gimnastyka, dostarczająca wyrównanego ruchu.

Zajmijmy się przedewszystkiem gimnastyką szwedzką. Nie należy sądzić, że jest ona bezmyślnym machaniem rękami i maszerowaniem naokoło sali. Gimnastyka szwedzka zawiera wszystkie możliwości ruchu, od ruchów ramion i nóg, do skoków, wspinania i pokonywania przeszkód, elementów walki wręcz i pływów.

Od czasów Linga, który był twórcą gimnastyki szwedzkiej, system przeszedł kolosalną ewolucję.

I tak godzi się wspomnieć nazwisko Szwedki Elin Falk, która pierwsza starała się przystosować gimnastykę do psychiki dziecka, co potem znalazło tak wspaniały wyraz w opowieści ruchowej i tysiącach form zabawowych (Thul'n i Björkstén).

Nie wszystkim znany jest fakt, że najznakomitszymi reformatorkami gimnastyki były kobiety. Czołową postacią, która wywarła decydujący wpływ nie tylko na kobietę, ale i męską gimnastykę jest pisząca w języku szwedzkim, Eli Björkstén. Główną jej zasługą to odsztywnienie ruchów (rozluźnianie mięśni), wprowadzenie rytmu bez muzyki i z muzyką i wkońcu kolosalna praca, dążąca do przystosowania gimnastyki do psychiki i właściwości kobiecego organi-

zmi. Każdy ruch, który ma być stosowany przy muzyce, przygotowuje Björkstén uprzednio bez muzyki. Ilustracja muzyczna u niej, to nie bezmyślne stosowanie utworów klasycznych, czy lekkich, lecz przeważnie używanie utworów specjalnie dostosowanych do ruchu i dla niej komponowanych. Ujemną stroną jej metody będzie silnie nacechowana osobistym pierwiastkiem twórczym właściwość, dzięki której trudno ją naśladować.

Drugą kobietą, wybijającą się na polu gimnastyki, to Agnete Bertram. Pełna inwencji Dunka przyjmuje ona podstawy biologiczne gimnastyki szwedzkiej. Idzie jednak bardzo daleko w kierunku uwzględnienia pierwiastka estetycznego ruchu. Wszystkie ruchy w jej gimnastyce odbywają się przy muzyce.

Ważnym reformatorem gimnastyki męskiej jest Niels Bukh, Duńczyk, twórca szkoły gimnastycznej w Ollerup na wyspie Fionii. Pod wpływem Björkstén wprowadził on rytm jako główną zasadę swoich ruchów, które odznaczają się obok wielkiej pomysłowości równie wielką intensywnością i z tego względu nadają się dla młodych, silnych a nieco sztywnych mężczyzn, wyrabiając prócz siły wielką gibkość stawów.

Mniej wprowadzicie rewolucyjny, ale niezmiernie pogłębiający zasadnicze podstawy gimnastyki szwedzkiej, to mjr. J. G. Thulin, dyrektor Płdn. Szwedzkiego Instytutu Gimnastycznego w Lund (przewodniczący Północnego Związku Gimnast. liczącego 425.000 członków, obejmującego wszystkie kraje Skandynawskie, Finlandję i Islandję). Najbardziej oryginalną myślą tego pedagoga była celowa praca nad doskonaleniem ruchów funkcjonalnych, t. zn. związanych z życiem codziennym np. skoki, wspinanie, pokonywanie przeszkód i t. p. dalej wprowadzenie wspomnianej wyżej opowieści ruchowej, jako metody przeprowadzania lekcji gimnastycznej dzieci. Książki Thulina stoją na wysokim poziomie naukowym. Jest to bowiem człowiek, który znakomicie łączy w sobie praktykę z teorią. Nie podziela on również zapatrywania, jakoby tylko gimnastyka estetyczna była wskazaną dla kobiety. Przeciwnie — uważa, że kobiety powinny uprawiać także i ćwiczenia intensywne, jako wyrabiające i przygotowujące je do poważnych zadań, które życie stawia na ich drodze.



Instruktor gimnastyki w wytwórni „M. G. M.”, Donald Loomis kontroluje ćwiczenie jednej z girlsów tej wytwórni.

Na lewo: Donald Loomis podczas lekcji gimnastycznej z Madge Evans.



W Polsce, jak dotychczas, gimnastyka poza szkołą właściwie nie istnieje.

Niektóre kluby sportowe w słusznej trosce o formę fizyczną swoich członków wprowadzają gimnastykę sportową, a więc zastosowaną do wymagań poszczególnych sportów.

Z ewolucją gimnastyki w Polsce zapoznamy Czytelników w jednym z następnych numerów „ASA”.

Mgr. Jadwiga Biernakiewiczowa.

Na lewo: Twórca „gimnastyki dzieci” — J. G. Thulin.

PRZEPISY

odnoszące się do naszego kalendarzyka —
obliczone na 3-4 osoby.

ZUPA MYSLIWSKA. Przodek zajeczy, odpadki sarniny lub cietrzewia pokrajać w kawałki i dusić w rondlu z masłem i cebulą oraz sporą garścią włoszczyzny i korzeni. Podlewać wodą, aby się nie przypalilo. Gdy mięso miękkie, obrać je z kości, które włożyć napowrót do rondla, zalać litrem wody i wygotować z włoszczyzną. Mięso zmielone na maszynce, fasuje się przez sito, rozprowadza wygotowanym z kości rosółem, podprawia rumianą zasmażką z łyżki masła i mąki, dolewa pół szklanki białego wina i zagotowuje razem. Do wazy wlać 1/4 l śmietany, rozetrzeć z 1-2 żółtek i zalać wrzącą zupą. Osobno podaje się grzanki.

SOS ZIEMNIACZANY DO SZTUKI MIĘSA. Ugotować dwa duże ziemniaki wykrojone w małe kuleczki lub z braku odpowiedniego nożyka, zwyczajnie pokrajane w kostkę. Łyżkę świeżego masła zasmażyć z łyżką mąki, zupełnie jasno rozprowadzić śmietanką i rosółem (pół na pół), posolić, dodać szczyptę białego pieprzu i łyżeczkę siekanej zielonej pietruszki. Zagotować, wysypać ugotowane ziemniaczki i połączyć pokrajaną sztukę mięsa.

TATARSKI BEFSZTYK (dla anemicznych). Kawalek poledwicy lub biodrowej, oczyścić z wszelkiego tłuszczu, położyć na desce zmazanej zimną wodą i skrobać ostrym nożem, nie naciskając zbyt mocno i odrzucając żyły i ścięgna. Zeskrobane, zupełnie miłkie mięso daje się do miseczki, dodaje soli i pieprzu oraz łyżeczkę dobrej oliwy i octu, miesza przez 5 minut, aż masa pojaśnieje, formuje małe płaskie zraziki, posypuje je drobno siekaną cebulką, ubiera kaparami i kawałkiem pomidora oraz twardego jaja, na sam wierzch odrobinię francuskiej musztardy i pruszynek papryki. Do podawania tych, niedokrewnym bardzo zalecanych befszyków na surowo, nadaje się mięso tylko z gwarantowaniem zdrowego bydła, inaczej bowiem więcej może szkody wyrządzić, niż pożytku przez zasilenie organizmu.

RAGOUT Z BARANINY PO FRANCUSKU. Kawalek mostku baraniego oczyścić dokładnie z tłuszczu, natrzeć solą i czosnkiem, pokrajać w małe kawałki i obrumienić na masle. Wyjąć mięso na talerz a na pozostałe masło rzucić drobno posiekaną cebulę, podsmażyć, włożyć mięso napowrót i dusić przez około godzinę. Przygotować różne jarzyny ładnie pokrajane (seler, marchew, fasolę szparagową), parę łyżek zielonego groszku, kilka szalotek i łyżkę marmolady pomidorowej. Wszystko to włożyć do mięsa, dodać pół łyżeczki papryki i dusić razem aż wszystko będzie miękkie. Pod koniec dodać kilka ziemniaków, pokrajanych w dość grube plastry i poprzednio na wpół ugotowanych. Łyżkę masła i mąki zasmażyć rumiano, zalać szklaneczką czerwonego wina, rozprowadzić gładko i podprawić mięso. Dla zwolenników ostrzejszych sosów zaleca się dodatek łyżeczki jednego z sosów angielskich Cabul lub Worcester.

STRUDEL TYROLSKI. Dobre, bardzo wolne ciasto drożdżowe rozciągnąć na stolnicy, skropić masłem i posypać następującą mieszaniną: 10 dkg suchego tartego piernika, 10 dkg mielonych orzechów, 5 dkg rodzynków, 5 dkg drobno krajanych fig, na końcu noża cynamonu i miarko tłuczonych goździków i 6 dkg grysikowego cukru. Zawinięte jak strudel ciasto układa się spiralnie w formie i piecze przez godzinę. Po wyrzuceniu z formy posypuje się cukrem z cynamonem. Zamiast ciasta drożdżowego, można użyć strudlowego, wtedy jednak ilość dodatków do napełnienia strudla należy podwoić.

ZIELONY OCET DO PIKLI I MARYNAT. (Dla p. L. N. z Zakopanego). Piękny zielony kolor octu spotykany w fabrycznych marynatkach, nadawany jest przez dodatek odpowiednich chemikaliów i barwników. Domowym sposobem zupełnie niewinnym (tamtam może być również mieszkodliwy dla zdrowia) jest posłużenie się szpinakiem. Do powyższego celu gotuje się przez trzy minuty garsć grubo siekanego szpinaku w litrze octu. Po ostudzeniu i odstaniu zlewa się czysty ocet do flaszek i przechowuje sucho.

BRUSZNICE. Brusznice zagotowywać należy z końcem lub najlepiej w połowie października. Wtedy zazwyczaj są już trochę przemarznięte, więc straciły dużo z swej cierpkości. Nie trzeba ich już parzyć, a ilość dodawanego cukru zredukować. Jest to konserwa bardzo wdzięczna. Nie psuje się, ani nie fermentuje prawie nigdy, o ile przestrzegano absolutnej czystości naczyń. Zagotowywać ją można nawet zupełnie bez cukru (dla diabetyków), słodzić dopiero przy podawaniu. O ile gotujemy z cukrem proporcja cukru wynosi: na 5 litrów brusznic 56 dkg cukru. Tak słodzone są najsmaczniejsze do dziecięcy. Sposób gotowania jest prosty. Przebrane i długo przelewane wodą, aby się dokładnie z prochu oczyściły, zasypuje się do kamiennego naczynia, przesypuje cukrem i stawia do ciepłej rury. Kiedy sok puści zagotowuje się raz i odstawia.

Sc. Ko.

NACZYNIĘ, W KTÓREMOŻNA GOTOWAĆ BEZ KUCHNI

Na maszynce elektrycznej można ustawiać specjalne naczynia w dwu lub trzech wspólnie łączonych formach. Do małych mieszkań doskonała inowacja.

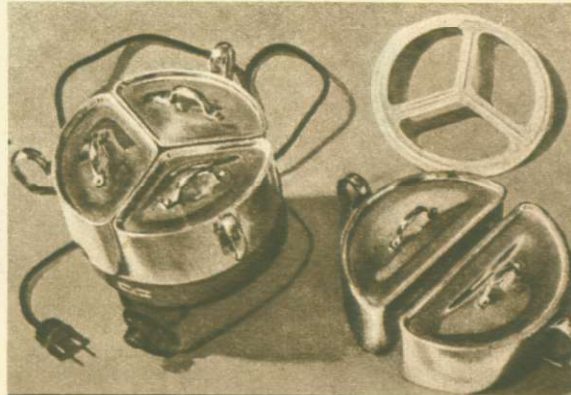

7 + DNI + DOBREJ + GOSPODYNI.

Z dwóch głównych dań obiadu jedno może być w skromniejszych gospodarstwach opuszczone.

| Święta rzym.-kat. | Tydzień 41 | Październik | Dni 31 |
|-------------------------------------|--|-------------|--------|
| Niedziela 4 Franciszka Seraf. | Zupa myśliwska. Omlety z grzybami lub parmezanem. Cietrzew duszony z czerwoną kapustą. Ptysie z bitą śmietaną. Kolacja: Zimne mięsa z sałatą majonezową. | | |
| Poniedziałek 5 Placydy | Rosół z grzybkami. Sztuka mięsa z sosem ziemniaczanym. Potrawka cielęca w cytrynowym sosie z ryżem. Strudel z jabłkami. Kolacja: Kalafior zapiekany w beszamelu. | | |
| Wtorek 6 Brunona | Barszcz na rosole z uszkami. Ziemniaki wypiekane z jajami. Kaczka pieczona lub kurapatwy w śmietanie z makaronem. Kompot z gruszek pod kremem waniliowym. Kolacja: Pierożki lub strudel z słodką kaspą. | | |
| Sroda 7 Justyny | Zupa z podróbek na perłówce. Kotlety jarzynowe w pomidorowym sosie. Indyczka z kompotem. Chrust z miodem. Kolacja: Kaszka na grzybowym smaku. | | |
| Czwartek 8 Brygidy | Zupa ogórkowa. Włoska kapusta z wody z rumianem masłem. Pieczeń sarnia lub barania na dziko z brusznicami. Strudel tyrolski. Kolacja: Smażona kiełbasa z jajecznicą. | | |
| Piatek 9 Dionizego | Pomidorówka z ryżem. Budyń z słodkiej kaspusty. Szczupak lub jesiotr w śmietanie z kluseczkami z bułki. Jabłka w biszkoptowym cieście. Kolacja: Ryby morskie wędzone, sery, rzodkiew. | | |
| Sobota 10 Franciszka | Rosół z jarzynkami. Sztuka mięsa w sosie chrzanowym. Ragout z baraniny po francusku z ryżem lub makaronem. Kompot mieszany z kruchymi ciastkami. Kolacja: Omlety z pieczarkami lub wędliną. | | |

HOCKI-KLOCKI

WPLYW SPORTU.

PO DEWALUACJI FRANKA.

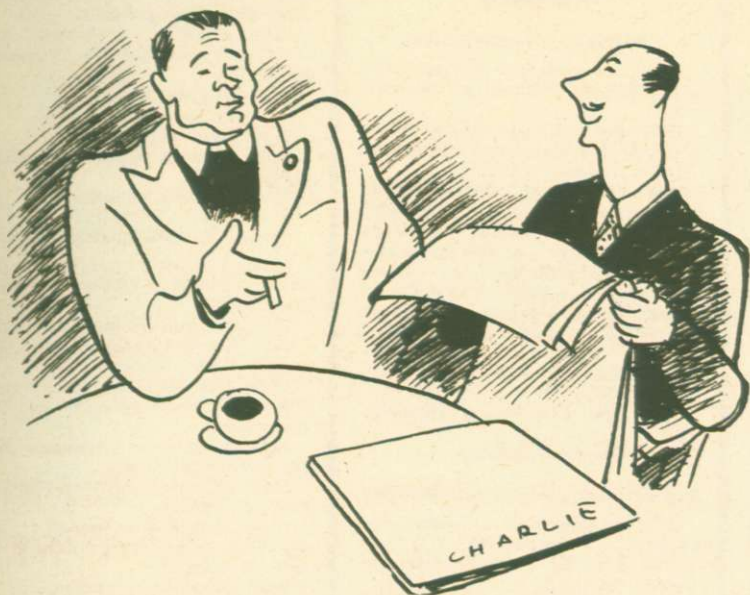

— Wiesz, dzisiaj gra Junosza-Stępowski...
— Przeciwko komu?



— Co za szczęście, że nie lokowałem oszczędności w obcych walutach!...

Rozwiązania z N-ru 39-go.

POLICJANT MATEMATYK.

2345 + 5432 + 4523 dają w sumie 12300.

REKONSTRUKCJA DZIELENIA.

12128316 : 124 = 97809

1116
968
868
1003
992
1116
1116

LICZBY I ILOCZYNY.

| | | |
|-----|-----|-----|
| 219 | 327 | 273 |
| 433 | 654 | 546 |
| 657 | 981 | 819 |

ROZRYWKI UMYSŁOWE.

DWA OKRETY.

Dwa okręty mają odbyć podróż z jednego portu do drugiego, odległego o 400 mil morskich i wrócić. „Iskra” jedzie w tamtą stronę z szybkością 12 mil na godzinę, wraca zaś z szybkością średnią 8 mil na godzinę, podróż cała trwa więc $83 \frac{1}{3}$ godzin.

(Dokończenie ze str. 8-mej).

Również dla szkół przewidziane są boiska sportowe, a dzieci na wszystkich skrzyżowaniach ulic używać będą kolejki podziemnej. Lotnisko nowej dzielnicy Londynu powstanie na północy i łączyć się będzie z miastem podziemnymi kolejkami, które nie posiadają jednak stacyj pośrednich. Nawet biura i wszelkiego rodzaju przedsiębiorstwa, podobnie jak domy mieszkalne, posiadać będą dobre powietrze i światło, a przede wszystkim piękny widok w dal, gdyż w nich przecież ludzie spędzają dużą część dnia.

Wszystkie te szczegóły, które nakreśliłoby pobieżnie, dają oczywiście tylko bardzo ogólnikowe wyobrażenie o tem, czem ma być wkrótce miasto przyszłości, stanowiące część Londynu. W każdym razie należy podkreślić, że jeżeli chodzi o Europę, to nowa dzielnica stolicy angielskiej będzie najlepiej obmyślonym siedliskiem ludzi współczesnych.

„Błysk” jedzie w obie strony z szybkością średnią 10 mil na godzinę, czyli że na podróż tam i z powrotem zużywa równo 80 godzin. Ponieważ jednak „Iskra”, robiąc w jedną stronę 12, w drugą zaś 8, robi przeciętnie 10 mil na godzinę, w jaki sposób można wytłumaczyć przeszło trzygodzinną różnicę w czasie trwania podróży obu statków?

PIĘKNY OBRUS.

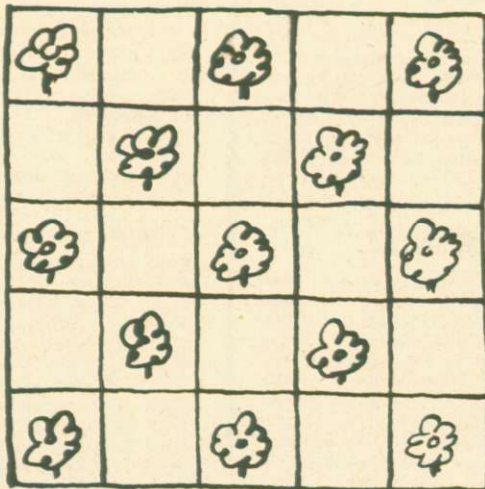

Uwidoczniony na rysunku obrus należy rozciąć na cztery części w ten sposób, aby dwie z nich po zeszcyciu utworzyły jedną kwadratową serwetkę, a dwie pozostałe drugą — mniejszą. Oczywiście trzeba dbać o zachowanie pięknego desenia w kwiatki, należy więc rozciąć tak, aby deseń w serwetkach nie uległ zniekształceniu. Jest tylko jeden sposób rozcięcia obrusa — jaki?

ROZMOWA ZE SŁUŻĄCĄ.

Pan Skrzat twierdzi, że służąca jego przyjaciela jest wyjątkowo mało inteligentna. Na dowód przytacza następującą rozmowę, jaką podobno przeprowadziła z nim raz przez telefon:

Pan Skrzat: Czy zastają pana doktora?

Służąca: W tej chwili się dowiem. A kto mówi?

Pan S.: Skrzat.

— Jak proszę pana?

Pan S.: Skrzat. S jak sroka, K jak kruk, R jak robak...

Służąca: R jak co proszę pana?

Pan S.: R jak robak, Z jak zebra, A jak antylopa, T jak turkawka. S, K, R, Z, A, T, Skrzat.

Służąca: Dziękuję panu. Zaraz zobaczę czy pan doktor jest w domu.

Dlaczego pan Skrzat uważa tę służącą za nieinteligentną?

HUMOR ZAGRANICZNY

PO POWROCIE Z WAKACYJ.



— Ten Duval zupełnie się nie opalił!
— Nic dziwnego, przecież ciągle znajduje się w cieniu swej żony...

To warte pomyśleć..

NA SCENIE.

„Ojca teatru polskiego“, Wojciecha Bogusławskiego, którego zasługi streszczone zostały w dwuwierszu, żyjącym przez cały wiek: „Krzywdzące głos ojezysty mniemania umorzył, pisał, grał i grających na czas późny stworzył“ — uczciło aktorstwo wzniesieniem mu pomnika w Warszawie. Równocześnie w Teatrze Narodowym odbyła się premiera sztuki W. Rapackiego (ojca): „Bogusławski i jego scena“ w przeróbce literackiej Leona Schillera. Wyplwiała oleodruk Rapackiego nabral nowych barw, a jedną z pięknych scen sztuki jest jej zakończenie, w którym mamy fragment przedstawienia „Kraakowiaków i górali“ (r. 1794). Piosenki i kuplety tej najpiękniejszej i najpopularniejszej sztuki Bogusławskiego były jednym z hasel do Powstania. — Przedstawienie zmontowane zostało b. starannie, a główne role grają Sliwicki (król Stanisław August) i J. Węgrzyn (Bogusławski).

W Teatrze Polskim ukazał się po raz pierwszy na naszych scenach „Klub Piekwicka“ Dickensa.



P. Stanisławska w roli profesorki filologii (na lewo) i p. Grzębska jako Katarzyna w „Maturze“ na scenie katowickiej. Fot. Datka, Katowice

Wspaniała powieść ożyła na scenie. Niewątpliwie w przeróbce scenicznej straciła wiele uroku, ale jeżeli patrzeć będziemy na teatralnego „Piekwicka“ jako na odrębną sztukę — to trzeba mu przyznać zresztą konstrukcję i duże walory sceniczne. Widowisko jest świetne, jedno z najlepszych, jakie ostatnio w Warszawie oglądaliśmy. Węgielki inscenizacja i reżyseria doskonała, zachowała styl epoki, dała nieprzeszarżowaną smaczna groteskę, a równocześnie zbliżyła wszystkie postacie, czyniąc z niektórych b. aktualne figury. Kapitalne dekoracje Daszewskiego. Aktorsko stał przed-

stawienie na bardzo wysokim poziomie, cały b. liczny zespół gra wzorowo. Naturalnie Zelwerowicz jest niezrównanym Piekwickiem, doskonale Sama gra J. Kondrat, pyszne figury dają: Małkowski, Pichelski, Solarski, Chodecki, Krzewiński, Buczyńska, L. Wysocka, a zwłaszcza J. Woszczerowicz, znakomity jako adwokat Dodson.

W Teatrze Miejskim w Łodzi bawi obecnie na gościnnych występach Juliusz Osterwa, który gra w „Wielkiej miłości“ Molnara. Komedja ta rozwleka i nudnawa, stoi właściwie na nogach jedynie główną postacią kobiecą, którą w Warszawie znakomicie odtwarzała Eichlerówna — W Łodzi Skrzydłowska gra starannie, ale nie może uratować sztuki. Osterwa nadal czaruje jako amant, a dobrze ponadto grają Dywińska, Dejunowicz i in. Równocześnie teatr łódzki gra bardzo dobrą sztukę współczesną czeskiego pisarza W. Wernera „Ludzie na krze“, poruszającą palące kwestie bezrobocia, stosunków społecznych, świadomego macierzyństwa, przedstawiając konflikt młodego pokolenia ze starą. „Ludzie na krze“ — to właśnie młode pokolenie. Sztuka b. silna w dwóch aktach, psychologicznie i scenicznie załamuje się w trzecim. Wyreżyserował ją i doskonale gra ojca Jan Borzecki, kapitalnie jego żonę gra charakterystycznie Chojnacka, dobrze główne role odtwarzają Jaworska, Łęcka i Kondrat, ponadto udalne figury dają Dunajewska, Korwin, Topolska i in. (swb.)

WYSTAWY.

Kraków. Odbywająca się obecnie w Pałacu Sztuki wystawa dzieł Szukalskiego trwać będzie do dnia 15 października, potem ustąpi miejsca jubileuszowej wystawie dzieł Wojciecha Kossaka.

Warszawa. W Instytucie Propagandy Sztuki zamkniętą będzie w tych dniach piękna wystawa warszawskiego malarstwa z pierwszej połowy XIX wieku, czemu nastąpi otwarcie wystawy bieżącej warszaw. artystów plastyków. W „Zachęcie“ odbywa się wystawa prac zbiorowych Gumowskiego, Borkowskiego, Suchanka, oraz rzeźby Jasińskiego i grafiki Duninów.

Łódź. W miejskiej galerii sztuki odbywa się wystawa Polskiego Związku Zawodowego artystów plastyków.

Katowice. W tych dniach nastąpi otwarcie wystawy sceneryj lalkowych, przedstawiających życie Podhala w miniaturze. Wystawa odbywa się w hotelu „Savoy“.



Niedziela, 4 października.

- 9.00: Transmisja nabożeństwa z kościoła garnizonowego w Grodnie.
- 12.03: Poranek muzyki operetkowej pod dyr. Seweryna Pietruszki.
- 14.30: Koncert solistów.
- 16.30: Fragment słuchowskiowy p. t. „Odrpawa posłów greckich“.
- 17.00: Koncert Małej Orkiestry P. R. pod dyr. Z. Górzyńskiego.
- 19.00: „Reflektorem po latach szkolnych“ — szkic literacki.
- 19.20: Koncert kameralny (płyty).
- 21.00: „Na wesolej lwowskiej gali“.
- 21.30: Koncert w wykonaniu Orkiestry 75 p. p.
- 22.00: „Te 4 w swoim repertuarze“.
- 22.30: Muzyka taneczna.

Poniedziałek, dnia 5 października

- 11.30: „Z pięknych książek: „Stare bajki“ — pogadanka.
- 12.03: Koncert w wykonaniu Orkiestry 63 p. p.
- 12.40: „O niektórych trudnościach wychowawczych“ — pogadanka.
- 15.15: Lucyna Szczepańska i zespół Hendryka Golda — płyty.
- 15.55: „Pogawędka z dziećmi“.
- 16.15: „Nowa pisownia — wskazówki praktyczne“.
- 16.30: Koncert rozrywkowy.
- 17.00: „Jan Ostrobróg i jego memoriał o naprawie Rzeczypospolitej“ — odczyt.
- 17.50: „Balony gębinowe“ — pogadanka.
- 18.50: „Kącik dla młodzieży w teatrze“.
- 19.00: Audycja żołnierska.
- 19.30: Recital śpiewaczy Matyldy Polnickiej-Lewickiej.
- 19.50: „1003 taktów muzyki“ — w wyk. Zespołu Stefana Rachonia.
- 20.55: „Słońce zajaśniało do szkoły“ — pogadanka.
- 21.00: „Duma z Poreby“ — wiersz literacki.
- 21.30: Kwartet smyczkowy F-dur M. Ravela.
- 22.00: Koncert rozrywkowy.
- 23.00: Muzyka taneczna.

Wtorek, dnia 6 października

- 11.30: Audycja dla szkół.
- 12.03: Muzyka lekka.
- 15.15: „Fritz Kreieler jako kompozytor“ — płyty.
- 18.00: „Stolica i jej sprawy“.
- 16.30: Koncert Małej Orkiestry P. R. pod dyr. Z. Górzyńskiego.
- 17.00: „Londyn ubogich“, odczyt.
- 19.00: „Dyskutujemy: Rola przywódcy w życiu społecznym“.
- 19.20: I audycja z cyklu „Sonaty skrzypcowe L. Beethovena“.
- 19.40: Piosenki w wyk. Chóru „Wesoła Piątka“ (ze Lwowa).
- 20.15: Koncert symfoniczny w wykonaniu Orkiestry P. R.
- 22.30: „Poeta Rimbaud, kolonizator Abisynji“ — szkic literacki.
- 22.45: Muzyka taneczna z kawiarni.

Środa, dnia 7 października

- 11.30: Audycja dla szkół.
- 12.05: Koncert w wykonaniu Orkiestry mandolinistów „Sempre Vivo“.
- 15.15: Muzyka (płyty).

- 16.16: „Zagadki muzyczne“ — audycja dla dzieci.
- 16.30: Koncert w wykonaniu Kapełi Dzierżanowskiego.
- 17.00: „Spełnione marzenia o wojku“ — odczyt.
- 17.50: „Pierwszym tramwajem elektrycznym na wystawę krajową w r. 1894“ — pogadanka.
- 19.00: „Opłnaja“ — obrazek obyczajowy z powieści J. Weyssenhoffa.
- 19.30: Muzyka lekka.
- 21.00: Koncert Chopinowski.
- 22.15: Koncert kameralny.
- 21.30: Koncert Orkiestry wileńskiej.
- 23.00: Muzyka taneczna.

czwartek, dnia 8 października

- 11.30: Poranek muzyczny dla szkół średnich z Filharmonii warszawskiej.
- 12.03: Poznański Zespół salonowy.
- 15.15: Zespół Sandlera i duet śpiewaczy Pills i Tabet.
- 16.20: „Hokus-pokus Dominikus: Wkładam rękę w ogień“ — audycja dla dzieci.
- 16.35: Koncert w wykonaniu Małej Orkiestry P. R.
- 17.00: „Sytuacja kobiety pracującej“ — odczyt.
- 17.50: „Książka i wiedza“: „Nowy tom pism Józefa Piłsudskiego“ — odczyt.
- 19.00: „Dzwon z Lamartin“ — premjera słuchowiska.
- 19.30: Recital śpiewaczy Edwarda Bendera.
- 19.50: „Melodie Verdiego“ w wykonaniu Orkiestry kameralnej (z Krakowa).
- 20.30: „Z wędrowek po prowincji“: „Troki“ — pogadanka.
- 20.55: Przemówienie gen. Kollataj-Szednickiego z okazji Tygodnia Budowy Szkół Powszechnych.
- 21.00: I audycja z cyklu „Sylwetki kompozytorów polskich“.
- 21.45: Muzyka lekka w wyk. Małej Orkiestry P. R.
- 23.00: Muzyka taneczna.

Piątek, dnia 9 października

- 11.30: Audycja dla szkół.
- 12.03: Muzyka salonowa w wyk. kwartetu salonowego Rozgl. krak.
- 15.15: Erna Sack i orkiestra Marka Webera (płyty).
- 16.00: „Film, plastyka i architektura“.
- 16.50: Koncert w wykonaniu Małej Orkiestry P. R.
- 17.00: „Piękno gór słowiańskich“, odczyt.
- 18.50: „Cudze chwalebne, swego nie znacie“ — pogadanka.
- 19.00: „Ucieczka“ — opowiadanie.
- 19.20: „Z pieśnią po kraju“.
- 19.45: „Z za kulisy opery“ — feljton muzyczny.
- 20.00: „Werther“ — opera w 4-eh aktach Jules Masseneta.
- 22.25: „Kryształ i kamień — wesoły skecz H. Duvernois“.
- 22.45: Muzyka lekka i taneczna.

Sobota, dnia 10 października

- 11.30: „Śpiewajmy piosenki“.
- 12.03: Koncert Orkiestry Kolejarzy śląskich.
- 14.30: „Konik polny i mrówki“ — Teatr Wyobraźni dla dzieci.
- 15.15: Koncert rozrywkowy.
- 16.15: Koncert w wyk. Zespołu Pawła Rymasa i Tadeusza Łuczaja.
- 19.30: „Godzina Fr. Rusta“ — koncert Ork. T. Seredyńskiego.
- 21.00: Koncert Ewy Bandrowskiej-Turkiewicz.
- 22.30: Muzyka taneczna.

Kompozycje, nadsyłane do działu muzycznego „Asa“, zamieszcza się bezpłatnie. — Niezamówionych artykułów Redakcja nie zwraca Reklamacje w sprawie nieotrzymania lub późnego doręczenia egzemplarzy należy wnosić niezwłocznie, pisemnie do Urzędu Pocztowego (doręczeniowego), a nie wprost do Administracji.